

МІНІСТЕРСТВО ОСВІТИ І НАУКИ УКРАЇНИ  
БІЛОЦЕРКІВСЬКИЙ НАЦІОНАЛЬНИЙ АГРАРНИЙ УНІВЕРСИТЕТ

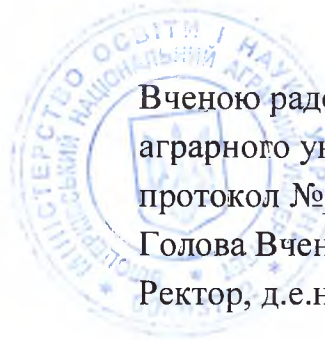

**ЗАТВЕРДЖЕНО**

Вченою радою Білоцерківського національного  
аграрного університету  
протокол № 7 від 13.07 2023 року  
Голова Вченої ради  
Ректор, д.е.н., професор [Signature] О.А.Шуст

**ОСВІТНЬО-ПРОФЕСІЙНА ПРОГРАМА**

**«ГЕОДЕЗІЯ ТА ЗЕМЛЕУСТРІЙ»**

ГАЛУЗЬ ЗНАНЬ	19 АРХІТЕКТУРА ТА БУДІВНИЦТВО
СПЕЦІАЛЬНІСТЬ	193 ГЕОДЕЗІЯ ТА ЗЕМЛЕУСТРІЙ
РІВЕНЬ ВИЩОЇ ОСВІТИ	ПЕРШИЙ (БАКАЛАВРСЬКИЙ)

Введено в дію з «08» серпня 2023 р.  
Наказ № 12/0 від «13» листопада 2023 р.

**ЛИСТ-ПОГОДЖЕННЯ**  
**освітньо-професійної програми**  
**«Геодезія та землеустрій»**  
(назва освітньої програми)

Галузь знань 19 «Архітектура та будівництво»  
Спеціальність 193 «Геодезія та землеустрій»  
Рівень вищої освіти Перший (бакалаврський)  
Кваліфікація Бакалавр із геодезії та землеустрою

**Гарант освітньої програми**

**Сіроштан Т. М.**, канд. екон. наук, доцент 

**Розробники програми:**

**Мазницький А. С.**, д-р техн. наук, професор 

**Третяк А.М.**, д-р екон. наук, професор 

**Гладілін В.М.**, канд. техн наук, доцент 

**Гамалій І.П.**, канд. геогр. наук, доцент 

**Камінецька О.В.**, канд. екон. наук, доцент 

**Рецензенти освітньої програми:**

**Скороход О.А.** – директорка ПП «Геосвіт - 2012».

**Бакай В.В.** – генеральний директор ТОВ «ЕКСПЕРТЦЕНТР».

**Борзак О.В.** – начальник Управління регулювання земельних відносин Білоцерківської міської ради.

**Анненков А.О.** – професор, доктор технічних наук, академік, провідний будівельний експерт, провідний інженер-проектувальник, професор кафедри інженерної геодезії Київського національного університету будівництва і архітектури.

**Гринчук В. Ю.** – Голова Узинської об'єднаної територіальної громади.

**Погоджено:**

Вчена рада агробіотехнологічного факультету

від «08» 06 2023 р. протокол № 13

декан факультету  В.С. Хахула

«08» 06 2023 р.

**Проректор**

з освітньої, виховної та міжнародної діяльності

доктор с.-г. наук, професор  Т. М. Димань

«15» 06 2023 р.

## ПЕРЕДМОВА

Освітньо-професійна програма (ОПП) розроблена для підготовки здобувачів вищої освіти першого (бакалаврського) рівня зі спеціальності 193 «Геодезія та землеустрій» галузі знань 19 «Архітектура та будівництво» та містить обсяг кредитів ЄКТС, необхідний для здобуття відповідного ступеня вищої освіти; перелік компетентностей випускника; нормативний зміст підготовки здобувачів вищої освіти, сформульований у термінах результатів навчання; форми атестації здобувачів вищої освіти; вимоги до наявності системи внутрішнього забезпечення якості вищої освіти.

ОПП розроблена робочою групою у складі:

1. Сіроштан Тетяна Михайлівна – кандидат економічних наук, доцент, завідувач кафедри геодезії та землеустрою

2. Мазницький Анатолій Савич - доктор технічних наук, професор кафедри геодезії та землеустрою;

3. Третяк Антон Миколайович – доктор економічних наук, професор кафедри геодезії та землеустрою;

4. Гладілін Валерій Миколайович - кандидат технічних наук, доцент кафедри геодезії та землеустрою.

5. Гамалій І.П. – кандидат географічних наук, доцент кафедри геодезії та землеустрою.

6. Камінецька Оксана Валеріївна, кандидат економічних наук, доцент кафедри геодезії та землеустрою.

Освітньо-професійна програма підготовки здобувачів вищої освіти на першому (бакалаврському) рівні за спеціальністю 193 «Геодезія та землеустрій» розроблена згідно з вимогами Закону України «Про вищу освіту» та Стандарту вищої освіти України за спеціальністю 193 «Геодезія та землеустрій» для першого (бакалаврського) рівня вищої освіти, затвердженого наказом Міністерства освіти і науки України від 11.05.2021р. № 517.

## ПРОФІЛЬ ОСВІТНЬО-ПРОФЕСІЙНОЇ ПРОГРАМИ

**з надання освітніх послуг для підготовки фахівців першого (бакалаврського) рівня зі спеціальності 193 «Геодезія та землеустрій» галузі знань 19 «Архітектура та будівництво».**

<b>1 – Загальна інформація</b>	
<b>Повна назва закладу вищої освіти та структурного підрозділу</b>	Білоцерківський національний аграрний університет Агробіотехнологічний факультет
<b>Ступінь вищої освіти та назва кваліфікації мовою оригіналу</b>	Бакалавр Бакалавр із геодезії та землеустрою
<b>Офіційна назва освітньої програми</b>	Геодезія та землеустрій
<b>Тип диплому та обсяг освітньої програми</b>	Диплом бакалавра, одиничний, 240 кредитів ЄКТС
<b>Наявність акредитації</b>	Акредитація спеціальності (МОН) первинна. Сертифікат №УД 10006636 строк дії до 01.07.2023р.
<b>Цикл/рівень</b>	НРК України – 6 рівень, FQ-EHEA – перший цикл, EQF-LLL – 6 рівень
<b>Передумови</b>	Умови вступу визначаються «Правилами прийому до Білоцерківського національного аграрного університету», затвердженими Вченою радою БНАУ.
<b>Мова(и) викладання</b>	Українська
<b>Термін дії освітньої програми</b>	Денна форма навчання – 3 роки 10 місяців; заочна форма навчання – 4 роки 10 місяців.
<b>Інтернет-адреса постійного розміщення опису освітньої програми</b>	<a href="https://btsau.edu.ua/node/5018">https://btsau.edu.ua/node/5018</a>
<b>2 – Мета освітньої програми</b>	
Надати теоретичні знання, практичні уміння і навички, майстерність та інноваційність на рівні, необхідному для розв'язання складних спеціалізованих задач і практичних проблем у сфері геодезії та землеустрою, підготувати здобувачів вищої освіти до професійної діяльності у сфері геодезії та землеустрою з можливістю продовження навчання в магістратурі.	
<b>3 – Характеристика освітньої програми</b>	
<b>Предметна область (галузь знань, спеціальність)</b>	Галузь знань 19 Архітектура та будівництво спеціальність 193 Геодезія та землеустрій <b>Об'єкти вивчення та діяльності:</b> об'єкти землеустрою, топографо-геодезичної та картографічної діяльності, державних кадастрів та інших геоінформаційних систем; методи, технології та обладнання збору й аналізу геопросторових даних, їхнього відображення на картах і планах; спостереження за зміною стану об'єктів у просторі і часі. <b>Цілі навчання:</b> формування у здобувачів вищої освіти здатності до розв'язання складних спеціалізованих задач геодезії та землеустрою. <b>Теоретичний зміст предметної області:</b> поняття, концепції, принципи, способи, методи топографо-геодезичної і картографічної діяльності,

	<p>землеустрою, моніторингу, охорони земель, оцінки земель і нерухомого майна; інженерно-геодезичних вишукувань і створення геопросторових даних;</p> <p><b>Методи, методики та технології:</b> методи збору, опрацювання, аналізу, зберігання, відображення, інтерпретації геопросторових даних; методики польових, камеральних, дистанційних досліджень; технології геодезичних вимірювань і вишукувань, землевпорядного проектування, геоінформаційні технології.</p> <p><b>Інструменти та обладнання:</b> інструменти, прилади, обладнання, устаткування та програмне забезпечення, необхідне для розв'язання задач геодезії та землеустрою.</p>
<b>Орієнтація освітньої програми</b>	<p>Освітньо-професійна, прикладна</p> <p>Базується на загальновідомих положеннях, наукових результатах та нових знаннях з топографії, геодезії, землеустрою, картографії, кадастру, моніторингу, охорони земель, оцінки земель і нерухомого майна, інженерно-геодезичних вишукувань і створення геопросторових даних.</p>
<b>Основний фокус освітньої програми</b>	<p>Спеціальна освіта в геодезії та землеустрої.</p> <p>Ключові слова: топографія, геодезія, дистанційне зондування, просторові дані, картографія, землеустрій, землевпорядне проектування, інженерно-геодезичні вишукування, земельний кадастр, містобудівний кадастр, галузеві кадастри, земельне право, оцінка, моніторинг, охорона земель, планування використання земель, безпека життєдіяльності, організація і управління виробництвом в землеустрої.</p>
<b>Особливості програми</b>	<p>Особливість ОПП полягає у вивченні аспектів, пов'язаних із територіальним плануванням та просторовим розвитком землекористування, а також дослідженням наслідків бойових дій з використанням аерофотознімків, передусім для аграрної сфери.</p>
<b>4 – Придатність випускників освітньої програми до працевлаштування та подальшого навчання</b>	
<b>Придатність до працевлаштування</b>	<p>Посади згідно з класифікатором професій України: технік-маркшейдер (3117), технік-картограф (3118), технік-топограф (3118), технік-топограф кадастровий (3118), технік-геодезист (3119), лаборант (галузі техніки) (3119), технік-програміст (геозадачі) (3121), технік-фотограмметрист (3123), аерофотограмметрист (3131), технік-землевпорядник (3212), лаборант (освіта) (3340), оцінювач та аукціоніст (3417), інспектор з інвентаризації (3439), інспектор з основної діяльності (3439), лаборант наукового підрозділу (інші сфери (галузі) наукових досліджень) (3491), помічник керівника підприємства (установи, організації) (3436.1), помічник керівника іншого основного підрозділу (3436.2), помічник керівника виробничого підрозділу (3436.2), помічник керівника малого підприємства без</p>

	апарату управління (3436.3), реєстратор (4222), замірник на топографо-геодезичних і маркшейдерських роботах (7111), юстирувальник (оптико-електронних, навігаційних геодезичних приладів) (7343).
<b>Подальше навчання</b>	Здобуття освіти за освітніми програмами другого (магістерського) рівня вищої освіти. Набуття додаткових кваліфікацій в системі післядипломної освіти .
<b>5 – Викладання та оцінювання</b>	
<b>Викладання та навчання</b>	Ґрунтується на принципах студентоцентризму, компетентностному та індивідуально-особистісному підходах; реалізується через посилення практичної орієнтованості та творчої спрямованості, навчання на основі досліджень у формі комбінації лекцій, практичних занять, самостійної роботи з використанням елементів дистанційного навчання (на базі навчальної платформи Moodle), майстер-класів землевпорядників-практиків, інтерактивних методів навчання, навчальних та виробничої практик. Застосовується кредитно-трансферна система організації навчання.
<b>Оцінювання</b>	Оцінювання всіх видів аудиторної та позааудиторної роботи студентів у формі поточного, модульного та підсумкового контролю (усні та письмові опитування, розв'язання ситуаційних та розрахункових завдань, есе, презентації, проєктна робота, тестування, модульні контрольні роботи, ІНДЗ, заліки, екзамени), захисту звітів з практики та кваліфікаційної роботи бакалавра. Оцінювання навчальних досягнень здобувачів вищої освіти здійснюється за 100-бальною системою з переведенням у систему оцінок за національною шкалою, а також забезпечення ранжування досягнень за шкалою ЄКТС. Атестація у формі публічного захисту кваліфікаційної роботи.
<b>6 – Програмні компетентності</b>	
<b>Інтегральна компетентність</b>	Здатність розв'язувати складні спеціалізовані задачі геодезії та землеустрою
<b>Загальні компетентності</b>	ЗК01. Здатність вчитися й оволодівати сучасними знаннями. ЗК02. Здатність застосовувати знання у практичних ситуаціях. ЗК03. Здатність планувати та управляти часом. ЗК04. Здатність спілкуватися державною мовою як усно, так і письмово. ЗК05. Здатність спілкуватися іноземною мовою. ЗК06. Здатність використовувати інформаційні та комунікаційні технології. ЗК07. Здатність працювати автономно. ЗК08. Здатність працювати в команді. ЗК09. Здатність до міжособистісної взаємодії.

	<p>ЗК10. Здатність здійснювати безпечну діяльність.</p> <p>ЗК11. Усвідомлення рівних можливостей та гендерних проблем.</p> <p>ЗК12. Здатність реалізувати свої права та обов'язки як члена суспільства; усвідомлення цінності громадянського (вільного демократичного) суспільства і необхідності його сталого розвитку, верховенства права, прав та свобод людини і громадянина в Україні.</p> <p>ЗК13. Здатність зберігати, примножувати моральні, культурні, наукові цінності і досягнення суспільства на основі розуміння історії, закономірностей розвитку предметної області, її місця в загальній системі знань про природу й суспільство, а також в розвитку суспільства, техніки і технологій, використовувати різні види та форми рухової активності для відпочинку та ведення здорового способу життя.</p>
<p><b>Спеціальні (фахові, предметні) компетентності</b></p>	<p>СК01. Здатність застосовувати фундаментальні знання для аналізу явищ природного і техногенного походження при виконанні професійних завдань у сфері геодезії та землеустрою.</p> <p>СК02. Здатність застосовувати теорії, принципи, методи фізико-математичних, природничих, соціально-економічних, інженерних наук при виконанні завдань геодезії та землеустрою.</p> <p>СК03. Здатність застосовувати нормативно-правові акти, нормативно-технічні документи, довідкові матеріали у професійній діяльності.</p> <p>СК04. Здатність обирати та використовувати ефективні методи, технології та обладнання для здійснення професійної діяльності у сфері геодезії та землеустрою.</p> <p>СК05. Здатність застосовувати сучасне інформаційне, технічне і технологічне забезпечення для вирішення складних питань геодезії та землеустрою.</p> <p>СК06. Здатність виконувати дистанційні, наземні, польові та камеральні дослідження, інженерні розрахунки з опрацювання результатів досліджень, оформляти результати досліджень, готувати звіти при вирішенні завдань геодезії та землеустрою.</p> <p>СК07. Здатність збирати, оновлювати, опрацьовувати, критично оцінювати, інтерпретувати, зберігати, оприлюднювати і використовувати геопросторові дані та метадані щодо об'єктів природного і техногенного походження.</p> <p>СК08. Здатність здійснювати професійну діяльність у сфері геодезії та землеустрою з урахуванням вимог професійної і цивільної безпеки, охорони праці, соціальних, екологічних, етичних, економічних аспектів.</p> <p>СК09. Здатність застосовувати інструменти, прилади,</p>

	<p>обладнання, устаткування при виконанні завдань геодезії та землеустрою.</p> <p>СК10. Здатність здійснювати моніторинг та оцінку земель.</p> <p>СК11. Здатність здійснювати геодезичний моніторинг земної поверхні, природних об'єктів, інженерних споруд.</p> <p>СК 12. Здатність проводити технічний контроль та оцінювати якість топографо-геодезичної та картографічної продукції.</p> <p>СК13. Здатність розробляти документацію із землеустрою та з оцінки земель, кадастрову документацію, наповнювати даними державний земельний, містобудівний та інші кадастри.</p>
--	---

### **7 – Програмні результати навчання**

	<p>ПРН1. Вільно спілкуватися в усній та письмовій формах державною та іноземною мовами з питань професійної діяльності.</p> <p>ПРН2. Організувати і керувати професійним розвитком осіб і груп.</p> <p>ПРН3. Доносити до фахівців і нефахівців інформацію, ідеї, проблеми, рішення, власний досвід та аргументацію.</p> <p>ПРН4. Знати та застосовувати у професійній діяльності нормативно-правові акти, нормативно-технічні документи, довідкові матеріали в сфері геодезії та землеустрою і суміжних галузей.</p> <p>ПРН5. Застосовувати концептуальні знання природничих і соціально-економічних наук при виконанні завдань геодезії та землеустрою.</p> <p>ПРН6. Знати історію та особливості розвитку геодезії та землеустрою, їх місце в загальній системі знань про природу і суспільство.</p> <p>ПРН7. Виконувати обстеження і вишукувальні, топографо-геодезичні, картографічні, проектні та проектно-вишукувальні роботи при виконанні професійних завдань з геодезії та землеустрою.</p> <p>ПРН8. Брати участь у створенні державних геодезичних мереж та спеціальних інженерно-геодезичних мереж, організувати та виконувати топографічні та кадастрові знімання, геодезичні вимірювання, інженерно-геодезичні вишукування для проектування, будівництва та експлуатації об'єктів будівництва.</p> <p>ПРН9. Збирати, оцінювати, інтерпретувати та використовувати геопросторові дані, метадані щодо об'єктів природного і техногенного походження, застосовувати статистичні методи їхнього аналізу для розв'язання спеціалізованих задач у сфері геодезії та землеустрою.</p> <p>ПРН10. Обирати і застосовувати інструменти, обладнання, устаткування та програмне забезпечення,</p>
--	--



	<p>які необхідні для дистанційних, наземних, польових і камеральних досліджень у сфері геодезії та землеустрою.</p> <p>ПРН11. Організовувати та виконувати дистанційні, наземні, польові і камеральні роботи в сфері геодезії та землеустрою, оформляти результати робіт, готувати відповідні звіти.</p> <p>ПРН12. Розробляти документацію із землеустрою, кадастрову документацію і документацію з оцінки земель із застосуванням комп'ютерних технологій, геоінформаційних систем та цифрової фотограмметрії, наповнювати даними державний земельний, містобудівний та інші кадастри.</p> <p>ПРН13. Планувати і виконувати геодезичні, топографічні та кадастрові знімання, опрацьовувати отримані результати у геоінформаційних системах.</p> <p>ПРН14. Планувати складну професійну діяльність, розробляти і реалізовувати проекти у сфері геодезії та землеустрою за умов ресурсних та інших обмежень.</p> <p>ПРН15. Розробляти і приймати ефективні рішення щодо професійної діяльності у сфері геодезії та землеустрою, у тому числі за умов невизначеності.</p>
<b>8 – Ресурсне забезпечення реалізації програми</b>	
<b>Кадрове забезпечення</b>	Відповідно до кадрових вимог щодо забезпечення провадження освітньої діяльності для першого (бакалаврського) рівня вищої освіти відповідно до Ліцензійних умов провадження освітньої діяльності.
<b>Матеріально-технічне забезпечення</b>	Матеріально-технічне забезпечення відповідає ліцензійним вимогам щодо надання освітніх послуг у сфері вищої освіти і є достатнім для забезпечення якості освітнього процесу. Освітній процес повністю забезпечений необхідними приміщеннями, що оснащені сучасними технічними засобами. Використання комп'ютерних лабораторій БНАУ із спеціалізованим програмним забезпеченням (ArcGis, Digitals, AutoCAD), базису для компарування електронних тахеометрів та світловідалемірів, геодезичної мережі пунктів (навчальний геодезичний полігон), контрольно-коригуюча станція (відповідно до угоди про співробітництво із Національним центром управління та випробувань космічних засобів), комп'ютерні класи, лекційні аудиторії, спортивний зал, спортивні майданчики; бібліотека, читальні зали; точки бездротового доступу до мережі Інтернет; мультимедійне обладнання; приміщення для НПП; гуртожитки; пункти харчування та ін.
<b>Інформаційне та навчально-методичне забезпечення</b>	Офіційний веб-сайт <a href="http://btsau.edu.ua/">http://btsau.edu.ua/</a> містить інформацію про освітній процес, наукову, міжнародну діяльність, структурні підрозділи, правила прийому, контакти, дає можливість користуватись ресурсами бібліотеки БНАУ. Читальні зали бібліотеки мають доступ до мережі Інтернет, в

	<p>інституційному Репозитарії БНАУ (<a href="http://rep.btsau.edu.ua/">http://rep.btsau.edu.ua/</a>) розміщуються матеріали навчально-методичного забезпечення освітньо-професійної програми. Фонд наукової бібліотеки університету містить 535981 примірників (в т. ч. наукової літератури – 149470, навчальної літератури – 339995). 12 найменувань друкованих фахових періодичних наукових видань. З 2016 р. в БНАУ відкрито доступ до наукометричної бази даних Web of Science. З 2018 року БНАУ надано доступ до наукометричної реферативної бази даних Scopus. Наявний доступ до таких баз даних як Elsevier Science Direct, ELibrary, Zenodo, re3data.org, Springer Open, DOAJ (Довідник журналів відкритого доступу), Google Scholar, ELibUkr, Наукова періодика України, Scimago Journal &amp; Country Rank, WoS Group Master Journal List, BASE, Open Edition Journals. З 2020 р. університету надано доступ до CulOnline – повнотекстового збірника електронних книг та навчальної літератури видавництва ТОВ «Центр навчальної літератури», доступ до повнотекстових електронних ресурсів видавництва Bentham Science. Здобувачі вищої освіти мають можливість користуватись періодичними фаховими науковими виданнями в електронному варіанті, у тому числі іноземною (англійською) мовою. Електронна бібліотека використовує програмне забезпечення «УФД. Бібліотека». Інформаційні та навчально-методичні матеріали з дисциплін розміщені на платформі Moodle (<a href="http://teach.btsau.net.ua">teach.btsau.net.ua</a>).</p>
<b>9 – Академічна мобільність</b>	
<b>Національна кредитна мобільність</b>	<p>На основі двосторонніх договорів між Білоцерківським національним аграрним університетом та закладами вищої освіти України.</p>
<b>Міжнародна кредитна мобільність</b>	<p>Білоцерківський національний аграрний університет бере активну участь у європейській програмі Еразмус+ K107 та Еразмус+ K2. У рамках програми ЄС Еразмус+ на основі двосторонніх договорів між Білоцерківським національним аграрним університетом та закладами вищої освіти країн-партнерів <a href="https://btsau.edu.ua/uk/content/mizhnarodna-srivrgasya-6">https://btsau.edu.ua/uk/content/mizhnarodna-srivrgasya-6</a> Між БНАУ та країнами-партнерами діють Програма імені Фулбрайта в Україні, Міжнародного Вишеградського фонду, Німецької служби академічних обмінів (DAAD). Підписані угоди про співпрацю з академічних обмінів з такими університетами як: Afyon Kocatepe University (Туреччина), Ondokuz Mayıs University (Туреччина), Czech University of Life Sciences, Prague (Чехія), University of Debrecen (Угорщина), Slovak University of Agriculture in Nitra (Словаччина), University of Agriculture in Krakow (Польща), University of Maribor</p>

	(Словенія), University of Ljubljana (Словенія), Поморська Академія (м. Слупськ, Польща). Академічна мобільність та стажування у навчальних закладах за кордоном дають можливість оволодіти сучасними технологіями та методами геодезії та землеустрою в країнах ЄС (Польща, Німеччина, Данія, Франція). Усе вище перераховане сприяє високій мотивації до навчання та гарантує належну якість підготовки компетентних фахівців спеціальності «Геодезія та землеустрій».
<b>Навчання іноземних здобувачів вищої освіти</b>	Відповідно до “Правил прийому до Білоцерківського національного аграрного університету”, затвердженими Вченою радою Білоцерківського НАУ.

## 2. Перелік компонент освітньо-професійної програми та їх логічна послідовність

### 2.1. Перелік компонент освітньо-професійної програми

Код	Компоненти освітньої програми (навчальні дисципліни, курсові проекти (роботи), практики, кваліфікаційна робота)	Кількість кредитів	Форми підсумкового контролю
<b>1. ОБОВ'ЯЗКОВІ КОМПОНЕНТИ ОПП</b>			
ОК 01.	Топографічне креслення	5	залік
ОК 02.	Вступ до спеціальності	4	залік
ОК 03.	Фізика	4	іспит
ОК 04.	Українська мова за проф. спрямуванням	3	іспит
ОК 05.	Вища математика	6	залік, іспит
ОК 06.	Топографія	8	залік, іспит
ОК 07.	Інформаційні системи і технології	4	залік
ОК 08.	Історія української державності та національної культури	3	залік
ОК 09	Іноземна мова (за професійним спрямуванням)	5	залік, іспит
ОК 10	Фізичне виховання	3	залік
ОК 11	Філософія	3	іспит
ОК 12	Загальна екологія	3	залік
ОК 13	Геодезія	13	залік, залік, іспит
ОК 14	Геодезичне забезпечення управління територіями	5	іспит
ОК 15	Державний земельний кадастр	6	залік, іспит
ОК 16	Математична обробка геодезичних вимірів	6	залік
ОК 17	Землеустрій	6	іспит
ОК 18	Інженерна геодезія	6	іспит
ОК 19	Картографія	6	іспит
ОК 20	Електронні геодезичні прилади та GPS знімання	5	іспит
ОК 21	Вища геодезія	6	іспит
ОК 22	ГІС і бази даних	5	іспит

ОК 23	Оцінка земель та нерухомості	6	залік
ОК 24	Фотограмметрія та дистанційне зондування	8	залік, іспит
ОК 25	Супутникова геодезія та сферична астрономія	7	іспит
ОК 26	Кадастр природних ресурсів	6	іспит
ОК 27	Лідерство та командотворення	3	залік
ОК 28	Основи територіально-просторового розвитку землекористування	7	іспит
ОК 29	Безпека життєдіяльності та цивільний захист	3	іспит
ОК 30	Навчальна геодезична практика (частина "Топографія ")	5	залік
ОК 31	Навчальна геодезична практика (частина "Геодезія ")	5	залік
ОК 32	Навчальна геодезична практика (частина "GPS знімання")	3	залік
ОК 33	Виробнича практика	4	залік
ОК 34	Переддипломна практика	3	залік
ОК 35	Атестація (Підготовка та захист кваліфікаційної роботи )	5	захист
<b>Загальний обсяг обов'язкових компонент:</b>		<b>180</b>	
<b>2. ВИБІРКОВІ КОМПОНЕНТИ ОПІ</b>			
2 курс 3 семестр			
Обрати із запропонованих два компоненти			
ВК 01	Метрологія, сертифікація і стандартизація в землеустрої	4	залік
ВК 02	Меліорація земель	4	залік
ВК 03	Геологія та геоморфологія	4	залік
ВК 04	Землеробство	4	залік
ВК 05	Одна із дисциплін, що викладається на іншій освітній програмі		
2 курс 4 семестр			
Обрати із запропонованих два компоненти			
ВК 06	Інженерна графіка в землеустрої	4	залік
ВК 07	Комп'ютеризація топографічного і землевпорядного креслення	4	залік
ВК 08	Автоматизація геодезичного та земельно-кадастрового виробництва	4	залік
ВК 09	Земельні ресурси та їх використання	4	залік
ВК 10	Економіко-математичні методи та моделі в землеустрої	4	залік
ВК 11	Землевпорядні вишукування	4	залік
ВК 12	Одна із дисциплін, що викладається на іншій освітній програмі		
3 курс 5 семестр			
Обрати із запропонованих два компоненти			
ВК 13	Земельне право	4	залік

ВК 14	Землевпорядне проектування	4	залік
ВК 15	Нормативно-правове забезпечення землевпорядних робіт	4	залік
ВК 16	Новітні технології в землеустрої та кадастрі	4	залік
ВК 17	Одна із дисциплін, що викладається на іншій освітній програмі		
3 курс 6 семестр			
Обрати із запропонованих чотири компоненти			
ВК 18	Планувальні обмеження використання забудованих територій	4	залік
ВК 19	Інформаційне забезпечення кадастрових робіт	4	залік
ВК 20	Законодавче забезпечення землеустрою	4	залік
ВК 21	Екологія землекористування	4	залік
ВК 22	Управління та використання земельно- ресурсного потенціалу територій	4	залік
ВК 23	Управління розвитком територій	4	залік
ВК 24	Організація геодезичного виробництва	4	залік
ВК 25	Державний контроль за використанням та охороною земель	4	залік
ВК 26	Тематичне картографування	4	залік
ВК 27	Сервітутний режим використання земель	4	залік
ВК 28	Планування використання земель	4	залік
ВК 29	Одна із дисциплін, що викладається на іншій освітній програмі	4	залік
4 курс 7 семестр			
Обрати із запропонованих три компоненти			
ВК 30	Економіка землекористування	5	залік
ВК 31	Формування сталого землекористування	5	залік
ВК 32	Економічні аспекти розвитку територіальних громад	5	залік
ВК 33	Ландшафтне планування	5	залік
ВК 34	Управління природоохоронними об'єктами	5	залік
ВК 35	Формування інфраструктури територій	5	залік
ВК 36	Комплексні плани просторового розвитку територій територіальних громад	5	залік
ВК 37	Інвентаризація земель	5	залік
ВК 38	Одна із дисциплін, що викладається на іншій освітній програмі		
4 курс 8 семестр			
Обрати із запропонованих один компонент			
ВК 39	БПЛА в інженерній геодезії	5	залік
ВК 40	Основи геопросторового моделювання	5	залік
ВК 41	Цифрові плани та карти	5	залік
ВК 42	Моніторинг земель і прогнозування	5	залік

	використання земельних ресурсів		
БК 43	Одна із дисциплін, що викладається на іншій освітній програмі		
<b>Загальний обсяг вибіркового компонент</b>		<b>60</b>	
<b>ЗАГАЛЬНИЙ ОБСЯГ ОСВІТНЬОЇ ПРОГРАМИ</b>		<b>240</b>	

## **2.2. Форми атестації здобувачів вищої освіти**

Атестація випускників освітньої програми спеціальності 193 «Геодезія та землеустрій» проводиться у формі публічного захисту кваліфікаційної роботи та завершується видачею документу встановленого зразка про присудження йому ступеня бакалавра із присвоєнням кваліфікації: Бакалавр із геодезії та землеустрою. Кваліфікаційна робота передбачає розв'язання складної прикладної задачі у сфері геодезії та землеустрою із застосуванням сучасних теорій, методів, технологій та обладнання.

Кваліфікаційна робота не повинна містити академічного плагіату, фабрикації, фальсифікації та інших видів академічної недоброчесності.

Кваліфікаційна робота має бути оприлюднена у репозитарії БНАУ.

### 2.3. Структурно-логічна схема освітньо-професійної програми

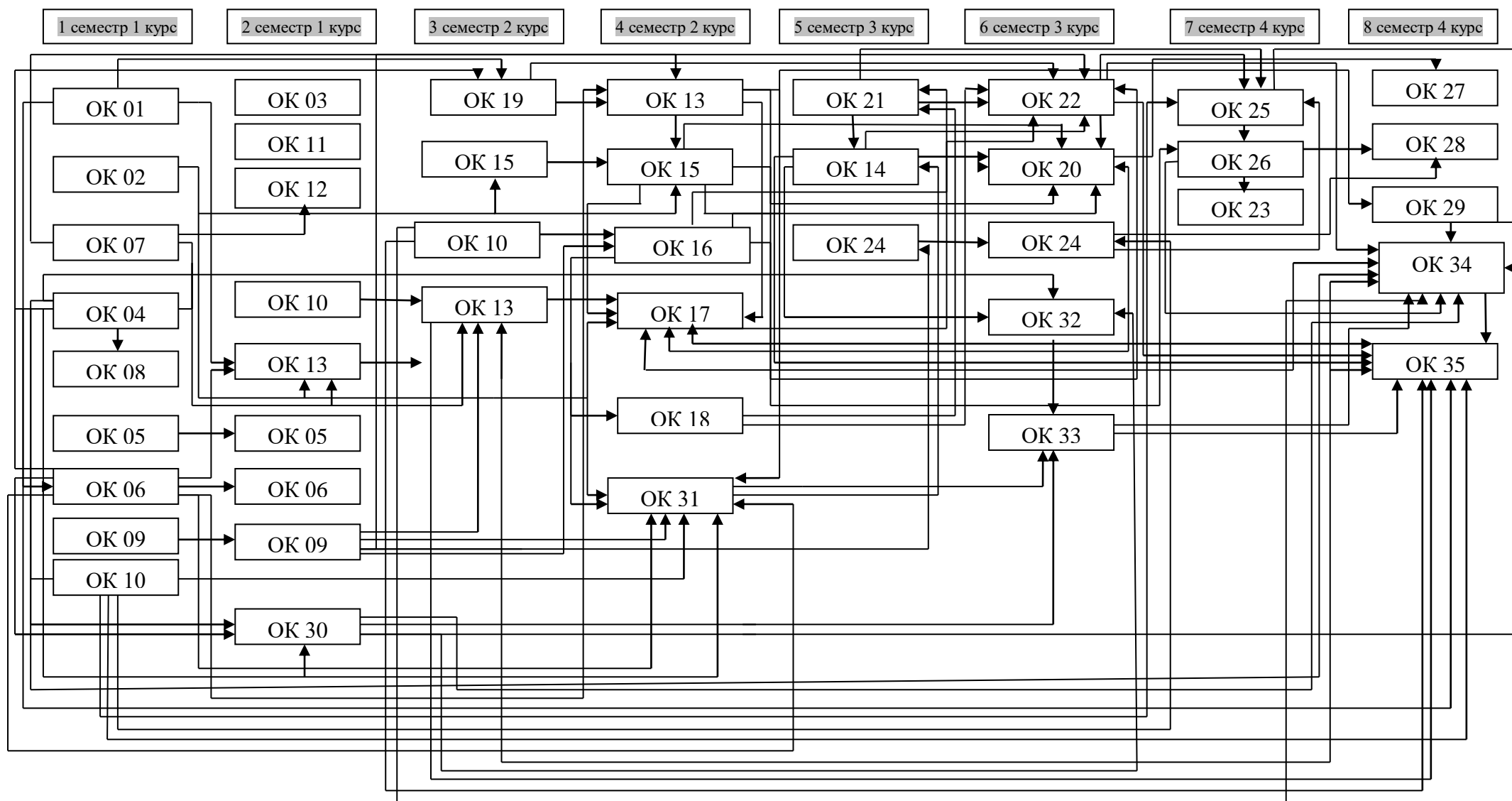

### 3.1. Матриця відповідності програмних компетентностей обов'язковим компонентам ОПП

Компетентності		Компоненти ОПП																																					
		ОК 01	ОК 02	ОК 03	ОК 04	ОК 05	ОК 06	ОК 07	ОК 08	ОК 09	ОК 10	ОК 11	ОК 12	ОК 13	ОК 14	ОК 15	ОК 16	ОК 17	ОК 18	ОК 19	ОК 20	ОК 21	ОК 22	ОК 23	ОК 24	ОК 25	ОК 26	ОК 27	ОК 28	ОК 29	ОК 30	ОК 31	ОК 32	ОК 33	ОК 34	ОК 35			
Загальні компетентності (ЗК)	ІК						*																																
	01		*	*									*	*	*	*			*	*	*	*	*	*	*	*	*	*	*	*	*	*	*	*	*	*	*	*	
	02					*	*							*	*	*	*	*	*	*	*	*	*	*	*	*	*	*	*	*	*	*	*	*	*	*	*	*	
	03																												*							*	*	*	
	04				*																															*	*	*	
	05									*																													
	06		*	*	*			*		*				*	*			*	*	*	*	*	*	*	*	*	*	*	*	*	*	*	*	*	*	*	*	*	*
	07																								*	*											*	*	*
	08							*																						*			*	*	*	*	*	*	*
	09				*						*																		*								*	*	*
	10																														*								
	11											*																											
	12								*			*																									*	*	*
	13							*		*	*	*	*	*	*	*	*	*	*	*	*	*	*	*	*	*	*	*	*	*	*	*	*	*	*	*	*	*	*
Спеціальні (фахові) компетентності (СК)	01			*		*	*					*	*	*	*	*	*	*	*	*	*	*	*	*	*	*	*	*	*	*	*	*	*	*	*	*	*	*	
	02			*	*	*						*	*	*	*	*	*	*	*	*	*	*	*	*	*	*	*	*	*	*	*	*	*	*	*	*	*	*	*
	03	*	*											*	*	*	*	*	*	*	*	*	*	*	*	*	*	*	*	*	*	*	*	*	*	*	*	*	*
	04													*	*	*	*	*	*	*	*	*	*	*	*	*	*	*	*	*	*	*	*	*	*	*	*	*	*
	05		*				*	*						*	*	*	*	*	*	*	*	*	*	*	*	*	*	*	*	*	*	*	*	*	*	*	*	*	*
	06						*	*						*	*	*	*	*	*	*	*	*	*	*	*	*	*	*	*	*	*	*	*	*	*	*	*	*	*
	07													*	*	*	*	*	*	*	*	*	*	*	*	*	*	*	*	*	*	*	*	*	*	*	*	*	*
	08												*	*	*	*	*	*	*	*	*	*	*	*	*	*	*	*	*	*	*	*	*	*	*	*	*	*	*
	09	*												*	*	*	*	*	*	*	*	*	*	*	*	*	*	*	*	*	*	*	*	*	*	*	*	*	*
	10														*	*	*	*	*	*	*	*	*	*	*	*	*	*	*	*	*	*	*	*	*	*	*	*	*
	11																*	*	*	*	*	*	*	*	*	*	*	*	*	*	*	*	*	*	*	*	*	*	*
	12													*	*	*	*	*	*	*	*	*	*	*	*	*	*	*	*	*	*	*	*	*	*	*	*	*	*
	13												*	*	*	*	*	*	*	*	*	*	*	*	*	*	*	*	*	*	*	*	*	*	*	*	*	*	*



### 3.2. Матриця відповідності програмних компетентностей вибіркоким компонентам ОПШ

Компетентності	Компоненти ОПШ																																									
	БК 01	БК 02	БК 03	БК 04	БК 06	БК 07	БК 08	БК 09	БК 10	БК 11	БК 13	БК 14	БК 15	БК 16	БК 18	БК 19	БК 20	БК 21	БК 22	БК 23	БК 24	БК 25	БК 26	БК 27	БК 28	БК 30	БК 31	БК 32	БК 33	БК 34	БК 35	БК 36	БК 37	БК 39	БК 40	БК 41	БК 42					
Загальні компетентності (ЗК)	01		*	*	*	*	*	*	*	*	*	*	*	*	*	*	*	*	*	*	*	*	*	*	*	*	*	*	*	*	*	*	*	*	*	*	*	*	*	*		
	02	*						*	*	*	*	*	*	*	*	*	*	*	*	*	*	*	*	*	*	*	*	*	*	*	*	*	*	*	*	*	*	*	*	*		
	03																					*																				
	04																																									
	05																																									
	06					*	*	*		*																*										*	*	*	*	*		
	07													*	*																											
	08												*																													
	09																																					*	*	*		
	10													*					*	*	*																					
	11																																									
	12											*													*																	
	13	*	*	*	*														*	*	*							*	*	*										*	*	
Спеціальні (фахові) компетентності (СК)	01	*	*	*	*													*	*	*																			*	*		
	02	*	*	*	*	*	*	*	*						*	*	*	*	*	*	*						*	*	*	*	*	*	*	*	*	*	*	*	*	*	*	
	03									*	*	*	*	*	*	*	*	*	*	*	*	*	*	*	*	*	*	*	*	*	*	*	*	*	*	*	*	*	*	*	*	
	04							*	*	*	*	*	*	*	*	*	*	*	*	*	*	*	*	*	*	*	*	*	*	*	*	*	*	*	*	*	*	*	*	*	*	
	05	*							*	*	*	*	*	*	*	*	*	*	*	*	*	*	*	*	*	*	*	*	*	*	*	*	*	*	*	*	*	*	*	*	*	
	06									*	*	*	*	*	*	*	*	*	*	*	*	*	*	*	*	*	*	*	*	*	*	*	*	*	*	*	*	*	*	*	*	
	07																	*	*	*	*	*	*	*	*	*	*	*	*	*	*	*	*	*	*	*	*	*	*	*	*	
	08																									*	*	*	*	*	*	*	*	*	*	*	*	*	*	*	*	
	09									*	*	*	*	*	*	*	*	*	*	*	*	*	*	*	*	*	*	*	*	*	*	*	*	*	*	*	*	*	*	*	*	
	10																														*	*	*	*	*	*	*	*	*	*		
	11																																								*	
	12																																								*	
	13					*	*	*						*	*	*	*	*	*	*	*	*	*	*	*	*	*	*	*	*	*	*	*	*	*	*	*	*	*	*	*	

#### 4. Матриця забезпечення програмних результатів навчання (ПРН) відповідними обов'язковими компонентами ОПШ

Програмні результати навчання (ПРН)	ОК 01	ОК 02	ОК 03	ОК 04	ОК 05	ОК 06	ОК 07	ОК 08	ОК 09	ОК 10	ОК 11	ОК 12	ОК 13	ОК 14	ОК 15	ОК 16	ОК 17	ОК 18	ОК 19	ОК 20	ОК 21	ОК 22	ОК 23	ОК 24	ОК 25	ОК 26	ОК 27	ОК 28	ОК 29	ОК 30	ОК 31	ОК 32	ОК 33	ОК 34	ОК 35
ПРН 01				*					*																								*	*	*
ПРН 02				*						*	*																*						*	*	
ПРН 03		*		*				*	*		*	*										*					*		*				*	*	
ПРН 04	*	*												*					*			*	*			*									
ПРН 05			*		*						*	*									*				*	*									
ПРН 06		*						*									*																		
ПРН 07	*					*							*	*				*	*	*	*								*	*	*	*	*		
ПРН 08						*							*					*	*	*									*	*	*	*	*		
ПРН 09			*		*		*									*	*		*						*										
ПРН10							*						*			*	*	*	*	*				*	*				*	*	*	*	*		
ПРН 11	*												*	*		*	*	*			*	*	*	*	*			*	*	*	*	*	*		
ПРН 12															*	*	*					*	*	*				*							
ПРН 13						*							*	*			*	*	*	*		*	*	*				*	*	*	*	*	*		
ПРН 14												*					*									*		*					*	*	*
ПРН 15																	*									*		*					*	*	*

#### 4.1. Матриця забезпечення програмних результатів навчання (ПРН) відповідними вибірковими компонентами ОПШ

Програмні результати навчання (ПРН)	ВК 01	ВК 02	ВК 03	ВК 04	ВК 06	ВК 07	ВК 08	ВК 09	ВК 10	ВК 11	ВК 13	ВК 14	ВК 15	ВК 16	ВК 18	ВК 19	ВК 20	ВК 21	ВК 22	ВК 23	ВК 24	ВК 25	ВК 26	ВК 27	ВК 28	ВК 30	ВК 31	ВК 32	ВК 33	ВК 34	ВК 35	ВК 36	ВК 37	ВК 39	ВК 40	ВК 41	ВК 42		
ПРН 01																																							
ПРН 02																																							
ПРН 03											*																	*											
ПРН 04	*								*		*				*		*	*	*	*		*		*	*	*	*	*	*	*					*	*			
ПРН 05		*	*	*														*	*	*		*		*		*											*		
ПРН 06																																							
ПРН 07										*		*											*								*		*		*				
ПРН 08										*		*			*	*															*			*		*			
ПРН 09					*	*	*		*									*	*	*			*		*										*	*			
ПРН10	*				*	*	*		*	*								*	*	*			*		*									*	*	*			
ПРН 11								*		*																							*	*	*				
ПРН 12					*	*	*					*	*	*	*	*	*								*					*	*	*							
ПРН 13								*						*																	*			*	*				
ПРН 14											*							*	*	*	*	*	*			*	*	*	*	*								*	
ПРН 15	*	*	*	*				*									*		*	*	*	*	*	*	*	*	*	*	*	*	*	*	*	*	*	*	*	*	*

## 5. Опис системи внутрішнього забезпечення якості вищої освіти

В Білоцерківському національному аграрному університеті діє система внутрішнього забезпечення якості вищої освіти <https://education.btsau.edu.ua/node/8>, яка базується на таких нормативних документах:

Стандарт ESG 2015	Нормативне забезпечення зовнішнє	Нормативне забезпечення внутрішньо університетське
<p><b>1.1. Політика забезпечення якості.</b></p> <p>Заклади повинні виробити політику щодо забезпечення якості, яка є публічною і становить частину їх стратегічного менеджменту. Внутрішні стейкхолдери повинні розробляти і втілювати цю політику через відповідні структури і процеси, залучаючи до цього зовнішніх стейкхолдерів.</p> <p>Institutions should have a policy for quality assurance that is made public and forms part of their strategic management. Internal stakeholders should develop and implement this policy through appropriate structures and processes, while involving external stakeholders.</p>	<ul style="list-style-type: none"> <li>- Закон України «Про освіту» (розділ 5 (ст. 41 – 51);</li> <li>- Закон України «Про вищу освіту» (розділ V (ст. 16);</li> <li>- Методичні рекомендації щодо розроблення стандартів вищої освіти (наказ МОН України від 01.06.2016 № 600 (у редакції наказу Міністерства освіти і науки України від «21» грудня 2017 № 1648);</li> <li>- Указ Президента України «Про Положення про національний заклад (установу) України» (16.06.1996 р. № 451/95 із змінами);</li> <li>- Постанова Кабінету Міністрів України «Про затвердження Порядку та критеріїв надання закладу вищої освіти статусу національного, підтвердження чи позбавлення цього статусу» (22.11.2017 р. № 912);</li> <li>- Указ Президента України «Про заходи щодо забезпечення пріоритетного розвитку освіти в Україні» (2010 р. № 926/2010);</li> <li>- Стратегія реформування вищої освіти в Україні до 2020 р.;</li> <li>- Указ Президента України «Про Національну</li> </ul>	<ul style="list-style-type: none"> <li>- Статут БНАУ;</li> <li>- Стратегія розвитку Регіонального університетського центру Білоцерківського національного аграрного університету на 2020- 2025 роки;</li> <li>- Політика Білоцерківського національного аграрного університету у сфері якості;</li> <li>- Положення про систему внутрішнього забезпечення якості освіти та освітньої діяльності в Білоцерківському національному аграрному університеті;</li> <li>- Етичний кодекс університетської спільноти;</li> <li>- Положення про порядок проведення внутрішніх аудитів системи забезпечення якості та здійснення коригувальних і запобіжних дій у Білоцерківському національному аграрному університеті;</li> <li>- Положення про опитування щодо якості освітньої діяльності Білоцерківського національного аграрного університету;</li> <li>- Положення про групи зі змісту та якості освіти в Білоцерківському національному аграрному університеті;</li> <li>- Положення про академічну доброчесність у</li> </ul>

	<p>стратегію розвитку освіти в Україні на період до 2021 року» (25.06.2013 р. № 344/2013);</p> <p>- Розпорядження Кабінету Міністрів України «Про затвердження плану заходів з реалізації Національної стратегії розвитку освіти в Україні на період до 2021 року» (04.09.2013 р. № 686-р ).</p>	<p>Білоцерківському національному аграрному університеті;</p> <p>- Положення про комісію з питань етики та академічної доброчесності у Білоцерківському національному аграрному університеті;</p> <p>- Положення про відділ маркетингу, ліцензування та акредитації Білоцерківського національного аграрного університету;</p> <p>- Положення про відділ забезпечення якості вищої освіти Білоцерківського національного аграрного університету;</p> <p>- Положення про моніторинг якості освітнього процесу в Білоцерківському національному аграрному університеті.</p>
<p><b>1.2.Розроблення і затвердження програм</b> Заклади повинні реалізовувати процеси розроблення і затвердження своїх програм. Програми слід розробляти такими, щоб вони відповідали визначеним для них цілям, включаючи заплановані результати навчання. Необхідно чітко визначити й озвучити кваліфікації, отримані в результаті навчання за програмою; вони повинні відповідати певному рівню національної рамки кваліфікацій вищої освіти, а отже й Рамці кваліфікацій Європейського простору вищої освіти.</p> <p>Institutions should have processes for the design and approval of their</p>	<p>- Закон України «Про освіту» (ст. 33);</p> <p>- Закон України «Про вищу освіту» (п. 17 ч. 1 ст. 1, ч. 3 ст. 10, п. 8 ч.1 ст. 36);</p> <p>- Закон України «Про ліцензування видів господарської діяльності» від 02 березня 2015 р.;</p> <p>- Наказ МОН України від 16.09.2014 р. №1048 «Про затвердження Плану заходів МОН щодо виконання Закону України від 01.07.2014 р. №1556- VII «Про вищу освіту»;</p> <p>- Наказ МОН України від 26.01.2015 №47 «Про особливості формування навчальних планів на 2015/2016 навчальний рік»;</p> <p>- Наказ МОН України від 01 червня 2016 № 600 «Про затвердження та введення в дію Методичних рекомендацій щодо розроблення</p>	<p>- Положення про освітні програми в Білоцерківському національному аграрному університеті;</p> <p>- Положення про систему внутрішнього забезпечення якості освіти та освітньої діяльності в Білоцерківському національному аграрному університеті;</p> <p>- Положення про робочу програму навчальної дисципліни в Білоцерківському національному аграрному університеті.</p>

<p>programmes. The programmes should be designed so that they meet the objectives set for them, including the intended learning outcomes. The qualification resulting from a programme should be clearly specified and communicated, and refer to the correct level of the national qualifications framework for higher education and, consequently, to the Framework for Qualifications of the European Higher Education Area.</p>	<p>стандартів вищої освіти» (у редакції наказу Міністерства освіти і науки України від «21» грудня 2017 № 1648);</p> <p>- Лист МОН України від 13.03.2015 р. №1/9-126 «Щодо особливостей організації освітнього процесу та формування навчальних планів у 2015/2016 навчальному році»;</p> <p>- Лист МОН України від 28.04.2017 р. № 1/9-239 «Про примірний зразок освітньо-професійної програми для першого/другого рівня освіти».</p>	
<p><b>1.3.Студентоцентроване навчання, викладання та оцінювання</b></p> <p>Заклади повинні забезпечити реалізацію програм таким чином, щоб заохотити студентів брати активну участь у розвитку освітнього процесу, а оцінювання студентів відображало цей підхід.</p> <p>Institutions should ensure that the programmes are delivered in a way that encourages students to take an active role in creating the learning process, and that the assessment of students reflects this approach.</p>	<p>- Закон України «Про освіту» (ст. 58);</p> <p>- Закон України «Про вищу освіту» (п. 5, 6 ст. 40);</p> <p>- Постанова Кабінету Міністрів України від 28 грудня 2016 р. - № 1050 «Деякі питання стипендіального забезпечення».</p>	<p>- Положення про організацію освітнього процесу в Білоцерківському національному аграрному університеті;</p> <p>- Положення про оцінювання результатів навчання здобувачів вищої освіти в Білоцерківському національному аграрному університеті;</p> <p>- Положення про вибіркові навчальні дисципліни у Білоцерківському національному аграрному університеті;</p> <p>- Положення про порядок ліквідації академічних заборгованостей у Білоцерківському національному аграрному університеті;</p> <p>- Положення про опитування щодо якості освітньої діяльності Білоцерківського національного аграрного університету;</p> <p>- Порядок використання коштів для надання матеріальної допомоги та заохочення студентів і аспірантів Білоцерківського національного</p>

		<p>аграрного університету;</p> <ul style="list-style-type: none"> <li>- Правила призначення і виплати академічних та соціальних стипендій у Білоцерківському національному аграрному університеті;</li> <li>- Положення про центр патріотичного та правового виховання молоді Білоцерківського національного аграрного університету;</li> <li>- Положення про організацію стажування та виробничої практики студентів Білоцерківського національного аграрного університету за кордоном;</li> <li>- Положення про порядок реалізації права на академічну мобільність у Білоцерківському національному аграрному університеті.</li> </ul>
<p><b>1.4. Зарахування, навчання, визнання кваліфікацій і сертифікація студентів</b></p> <p>Заклади повинні послідовно застосовувати визначені наперед та опубліковані інструкції, що охоплюють усі стадії «життєвого циклу» студента, наприклад, зарахування, досягнення, визнання та атестацію.</p> <p>Institutions should consistently apply pre-defined and published regulations covering all phases of the student “life cycle”, e.g. student admission, progression, recognition and certification.</p>	<ul style="list-style-type: none"> <li>- Закон України «Про вищу освіту» (ст. 6, 7, розділ VIII (ст. 44, 45, 46));</li> <li>- Постанова КМУ від 12.08.2015 р. № 579 «Про затвердження Положення про порядок реалізації права на академічну мобільність»;</li> <li>- Наказ МОН України від 06.06.1996 р. N 191/153 «Про затвердження Положення про академічні відпустки та повторне навчання в вищих закладах освіти»;</li> <li>- Положення про порядок переведення, відрахування та поновлення студентів вищих закладів освіти, затверджене наказом Міністерства освіти і науки України від 15.07.1996 р. № 245;</li> <li>- Постанова Кабінету Міністрів України від 31.03.2015 року № 193 «Про документи про</li> </ul>	<ul style="list-style-type: none"> <li>- Положення про організацію освітнього процесу в Білоцерківському національному аграрному університеті;</li> <li>- Положення про практичну підготовку студентів Білоцерківського національного аграрного університету;</li> <li>- Положення про робочу програму навчальної дисципліни в Білоцерківському національному аграрному університеті;</li> <li>- Положення про організацію навчання, стажування та виробничої практики студентів Білоцерківського національного аграрного університету за кордоном;</li> <li>- Правила прийому до вищого навчального закладу на відповідний рік;</li> <li>- Положення про порядок реалізації права на</li> </ul>

	<p>вищу освіту (наукові ступені) державного зразка»;</p> <p>- Наказ МОН України від 12.05.2015 №525 «Про затвердження форм документів про вищу освіту (наукові ступені) державного зразка та додатків до них, зразка академічної довідки».</p>	<p>академічну мобільність здобувачів вищої освіти Білоцерківського національного аграрного університету;</p> <ul style="list-style-type: none"> <li>- Положення про порядок визнання в Білоцерківському національному аграрному університеті результатів навчання, отриманих у неформальній освіті;</li> <li>- Положення про оцінювання результатів навчання здобувачів вищої освіти в Білоцерківському національному аграрному університеті;</li> <li>- Положення про апеляцію результатів підсумкового контролю для здобувачів освіти Білоцерківського національного аграрного університету;</li> <li>- Положення про переведення студентів на вакантні місця у Білоцерківському національному аграрному університеті;</li> <li>- Положення про переведення здобувачів вищої освіти на вакантні місця державного замовлення в Білоцерківському національному аграрному університеті (2021, проект);</li> <li>- Положення про порядок створення та організацію роботи екзаменаційної комісії у Білоцерківському національному аграрному університеті;</li> <li>- Положення про диплом з відзнакою у Білоцерківському національному аграрному університеті;</li> <li>- Положення про диплом з відзнакою у Білоцерківському національному аграрному університеті;</li> </ul>
--	--	---



		<p>- Положення про порядок перезарахування освітніх компонентів освітніх програм, визначення академічної різниці та її ліквідації в Білоцерківському національному аграрному університеті.</p>
<p><b>1.5. Викладацький склад</b>  Заклади повинні переконатись у компетентності своїх викладачів. Вони повинні застосовувати чесні і прозорі процеси щодо прийняття на роботу та розвитку персоналу  Institutions should assure themselves of the competence of their teachers. They should apply fair and transparent processes for the recruitment and development of the staff.</p>	<p>- Закон України «Про освіту» (ст. 54, 57-61);  - Закон України «Про вищу освіту» (ст. 52-60);  - Постанова КМУ від 12 серпня 2015 р. № 579 «Про затвердження Положення про порядок реалізації права на академічну мобільність»;  - Постанова КМ України від 19 серпня 2015 р. № 656 «Деякі питання реалізації статті 54 Закону України «Про вищу освіту»;  - Постанова КМУ від 30.12.2015 р. № 1187 «Про затвердження Ліцензійних умов провадження освітньої діяльності закладів освіти (Кадрові вимоги щодо забезпечення провадження освітньої діяльності у сфері вищої освіти розміщені у додатку 12 до Ліцензійних умов у підпунктах 1-16 пункту 5 приміток до вказаного додатку)»;  - Наказ МОН України від 24.01.2013 р. № 48 «Про затвердження Положення про підвищення кваліфікації та стажування педагогічних і науково-педагогічних працівників вищих навчальних закладів»;  - Наказ МОН України від 05.10.2015 № 1005 «Про затвердження Рекомендацій щодо</p>	<p>- Статут БНАУ ;  - Колективний договір між адміністрацією та трудовим колективом Білоцерківського національного аграрного університету;  - Правила внутрішнього розпорядку для працівників Білоцерківського національного аграрного університету;  - Положення про планування, проведення та оцінювання відкритих занять викладачів у Білоцерківському національному аграрному університеті;  - Положення про систему внутрішнього забезпечення якості освіти та освітньої діяльності в Білоцерківському національному аграрному університеті;  - Положення про планування та облік роботи науково-педагогічних працівників в Білоцерківському національному аграрному університеті;  - Положення про планування та облік роботи науково-педагогічних працівників Білоцерківського національного аграрного університету (вводиться в дію з 01.08.2021 р.);  - Етичний кодекс університетської спільноти;  - Положення про академічну доброчесність у Білоцерківському національному аграрному</p>

	<p>проведення конкурсного відбору при заміщенні вакантних посад науково-педагогічних працівників та укладання з ними трудових договорів (контрактів)»;</p> <p>- Наказ МОН України від 14.01.2016 № 13 «Про затвердження Порядку присвоєння вчених звань науковим і науково-педагогічним працівникам»;</p> <p>- Типове положення про атестацію педагогічних працівників, затверджене наказом МОН України від 06.10.2010 р.</p>	<p>університеті;</p> <p>- Положення про комісію з питань етики та академічної доброчесності у Білоцерківському національному аграрному університеті;</p> <p>- Положення про порядок присвоєння почесного звання «Почесний професор Білоцерківського національного аграрного університету»;</p> <p>- Положення про конкурс наукових проєктів на здобуття внутрішньоуніверситетських грантів Білоцерківського національного аграрного університету;</p> <p>- Положення про преміювання, встановлення доплат та надбавок, надання матеріальної допомоги, щорічної грошової винагороди та матеріальної допомоги на оздоровлення у Білоцерківському національному аграрному університеті;</p> <p>- Положення про уповноважений підрозділ (особу) з питань запобігання та виявлення корупції Білоцерківського національного аграрного університету;</p> <p>- Положення про рейтингове оцінювання діяльності науково-педагогічних працівників Білоцерківського національного аграрного університету.</p>
<p><b>1.6. Навчальні ресурси та підтримка студентів</b></p> <p>Заклади повинні мати відповідне фінансування для навчальної та викладацької діяльності, забезпечуючи</p>	<p>- Закон України «Про освіту» (ст. 78);</p> <p>- Закон України «Про вищу освіту» (п.6. ст. 26);</p> <p>- Постанова КМУ від 30.12.2015 р. № 1187 «Про затвердження ліцензійних умов</p>	<p>- Положення про стипендіальне забезпечення студентів у Білоцерківському національному аграрному університеті;</p> <p>- Положення про навчальну лабораторію кафедри у Білоцерківському національному аграрному</p>

<p>адекватні та легкодоступні навчальні ресурси і підтримку студентів.</p> <p>Institutions should have appropriate funding for learning and teaching activities and ensure that adequate and readily accessible learning resources and student support are provided.</p>	<p>провадження освітньої діяльності закладів освіти»;</p> <p>- Постанова КМУ від 12 серпня 2015 р. № 579 «Про затвердження Положення про порядок реалізації права на академічну мобільність».</p>	<p>університеті;</p> <ul style="list-style-type: none"> <li>- Положення про організацію навчально-методичної роботи в Білоцерківському національному аграрному університеті;</li> <li>- Положення про робочу програму навчальної дисципліни в Білоцерківському національному аграрному університеті;</li> <li>- Порядок супроводу навчання студентів з інвалідністю та інших маломобільних груп населення у Білоцерківському НАУ;</li> <li>- Положення про відділ навчально-методичної та виховної роботи Білоцерківського національного аграрного університету;</li> <li>- Положення про Наукове товариство творчої молоді (НТТМ) Білоцерківського національного аграрного університету;</li> <li>- Положення про порядок реалізації права на академічну мобільність здобувачів вищої освіти Білоцерківського національного аграрного університету;</li> <li>- Положення про наукову бібліотеку Білоцерківського національного аграрного університету;</li> <li>- Положення про студентське самоврядування Білоцерківського національного аграрного університету.</li> </ul>
<p><b>1.7. Управління інформацією</b></p> <p>Заклади повинні забезпечити збір, аналіз і використання відповідної інформації для ефективного управління</p>	<ul style="list-style-type: none"> <li>- Закон України «Про освіту» (ст. 79, 74);</li> <li>- Закону України «Про вищу освіту» (ст. 8);</li> <li>- Постанова КМУ від 13.07.2011 р. № 752 «Про створення Єдиної державної</li> </ul>	<ul style="list-style-type: none"> <li>- Положення про організацію освітнього процесу в Білоцерківському національному аграрному університеті;</li> <li>- Положення про систему внутрішнього</li> </ul>

<p>своїми програмами та іншою діяльністю.</p> <p>Institutions should ensure that they collect, analyse and use relevant information for the effective management of their programmes and other activities.</p>	<p>електронної бази з питань освіти».</p>	<p>забезпечення якості освіти та освітньої діяльності в Білоцерківському національному аграрному університеті;</p> <ul style="list-style-type: none"> <li>- Положення про групи зі змісту та якості освіти в Білоцерківському національному аграрному університеті;</li> <li>- Положення про систему управління навчанням Moodle в Білоцерківському національному аграрному університеті;</li> <li>- Положення про оцінювання результатів навчання здобувачів вищої освіти в Білоцерківському національному аграрному університеті;</li> <li>- Положення про кафедру у Білоцерківському національному аграрному університеті;</li> <li>- Положення про відділ маркетингу, ліцензування та акредитації Білоцерківського національного аграрного університету;</li> <li>- Положення про редакційно-видавничий відділ Білоцерківського національного аграрного університету;</li> <li>- Положення про наукову бібліотеку Білоцерківського національного аграрного університету.</li> </ul>
<p><b>1.8. Публічна інформація</b></p> <p>Заклади повинні публікувати зрозумілу, точну, об'єктивну, своєчасну та легкодоступну інформацію про свою діяльність, включаючи програми.</p> <p>Institutions should publish information about their activities, including</p>	<ul style="list-style-type: none"> <li>- Закон України «Про освіту» (ст. 30);</li> <li>- Закон України «Про вищу освіту» ч. 2 ст. 16, п.п.4 п.3 ст.32, ст. 79;</li> <li>- Закон України «Про інформацію»;</li> <li>- Закон України «Про доступ до публічної інформації».</li> </ul>	<ul style="list-style-type: none"> <li>- Положення про систему внутрішнього забезпечення якості освіти та освітньої діяльності в Білоцерківському національному аграрному університеті.</li> </ul>

programmes, which is clear, accurate, objective, up-to date and readily accessible.		
<p><b>1.9. Поточний моніторинг і періодичний перегляд програм</b></p> <p>Заклади повинні проводити моніторинг і періодичний перегляд програм, щоб гарантувати, що вони досягають встановлених для них цілей і відповідають потребам студентів і суспільства. Ці перегляди повинні вести до безперервного вдосконалення програми. Про будь-які дії, заплановані або вжиті як результат перегляду, слід інформувати всі зацікавлені сторони.</p> <p>Institutions should monitor and periodically review their programmes to ensure that they achieve the objectives set for them and respond to the needs of students and society. These reviews should lead to continuous improvement of the programme. Any action planned or taken as a result should be communicated to all those concerned.</p>	<p>- Закону України «Про вищу освіту» (п.2 ч. 2 ст. 16).</p>	<ul style="list-style-type: none"> <li>- Положення про організацію освітнього процесу в Білоцерківському національному аграрному університеті;</li> <li>- Положення про освітні програми в Білоцерківському національному аграрному університеті;</li> <li>- Положення про систему внутрішнього забезпечення якості освіти та освітньої діяльності в Білоцерківському національному аграрному університеті;</li> <li>- Положення про групи зі змісту та якості освіти в Білоцерківському національному аграрному університеті;</li> <li>- Положення про оцінювання результатів навчання здобувачів вищої освіти в Білоцерківському національному аграрному університеті;</li> <li>- Положення про моніторинг якості освітнього процесу в Білоцерківському національному аграрному університеті.</li> </ul>
<p><b>1.10. Циклічне зовнішнє забезпечення якості</b></p> <p>Заклади повинні проходити зовнішнє забезпечення якості відповідно до ESG на циклічній основі.</p> <p>Institutions should undergo external quality assurance in line with the ESG on a cyclical basis.</p>	<ul style="list-style-type: none"> <li>- Закон України «Про освіту» (ст. 46, 48, 49);</li> <li>- Закон України «Про вищу освіту» (ст. 24, ст. 25);</li> <li>- Закон України «Про ліцензування видів господарської діяльності»;</li> <li>- Постанова КМУ № 1187 від 30.12.2015 р. «Про затвердження Ліцензійних умов провадження освітньої діяльності закладів освіти».</li> </ul>	<ul style="list-style-type: none"> <li>- Положення про систему внутрішнього забезпечення якості освіти та освітньої діяльності в Білоцерківському національному аграрному університеті.</li> </ul>