

МІНІСТЕРСТВО ОСВІТИ І НАУКИ УКРАЇНИ
БІЛОЦЕРКІВСЬКИЙ НАЦІОНАЛЬНИЙ АГРАРНИЙ УНІВЕРСИТЕТ

«ЗАТВЕРДЖЕНО»



Вченою радою Білоцерківського національного
аграрного університету
протокол № 5 від «11» червня 2024 р.
Голова Вченої ради
Ректор, д-р екон. наук, професор

Олена ШУСТ
Олена ШУСТ

ОСВІТНЬО-ПРОФЕСІЙНА ПРОГРАМА
«ЛІСОВЕ ГОСПОДАРСТВО»

ГАЛУЗЬ ЗНАНЬ	20 АГРАРНІ НАУКИ ТА ПРОДОВОЛЬСТВО
СПЕЦІАЛЬНІСТЬ	205 ЛІСОВЕ ГОСПОДАРСТВО
РІВЕНЬ ВИЩОЇ ОСВІТИ	ПЕРШИЙ (БАКАЛАВРСЬКИЙ) РІВЕНЬ

Введено в дію з «05» серпня 2024 р.
Наказ № 113/р від «11» червня 2024 р.

ЛИСТ ПОГОДЖЕННЯ
освітньо-професійної програми
«ЛІСОВЕ ГОСПОДАРСТВО»
(назва освітньої програми)

Галузь знань 20 Аграрні науки та продовольство
Спеціальність 205 Лісове господарство
Рівень вищої освіти Перший (бакалаврський)
Кваліфікація Бакалавр з лісового господарства

Робоча група:

1. Хрик В.М., д-р. пед. наук, доцент
гарант освітньої програми
2. Левандовська С.М., канд. біол. наук, доцент
3. Масальський В.П., канд. біол. наук, доцент
4. Солоха С.М., директор державного спеціалізованого лісозахисного підприємства «Київлісозахист»



Рецензії-відгуки зовнішніх стейкхолдерів:

1. Вітряк Анатолій Вікторович, директор філії «Білоцерківське лісове господарство» ДП «Ліси України», м. Біла Церква, Київська обл.
2. Мельниченко Віктор Анатолійович, Генеральний директор ВО «Укрдержліспроєкт», м. Ірпінь, Київська обл.

Погоджено

Вчена рада агробіотехнологічного факультету
від «04» квітня 2024 р. протокол № 12

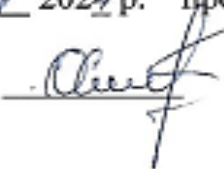
декан факультету  Валерій ХАХУЛА

Проректор

з освітньої, виховної та міжнародної діяльності  Тетяна ДИМАНЬ
«15» 04 2024 р.

ПЕРЕДМОВА

Освітньо-професійна програма «Лісове господарство» розроблена для підготовки здобувачів вищої освіти першого (бакалаврського) рівня за спеціальністю 205 «Лісове господарство» галузі знань 20 «Аграрні науки та продовольство» та містить обсяг кредитів ЄКТС, необхідний для здобуття відповідного ступеня вищої освіти; перелік компетентностей випускника; нормативний зміст підготовки здобувачів вищої освіти, сформульований у термінах результатів навчання; форми атестації здобувачів вищої освіти; вимоги до наявності системи внутрішнього забезпечення якості вищої освіти.

ОПП розроблено робочою групою у складі:

1. Хрик Василь Михайлович – доктор педагогічних наук, доцент кафедри лісового господарства;
2. Левандовська Світлана Миколаївна – кандидат біологічних наук, доцент кафедри лісового господарства;
3. Масальський Владислав Петрович – кандидат біологічних наук, доцент кафедри лісового господарства;
4. Солоха Сергій Михайлович – директор державного спеціалізованого лісозахисного підприємства «Київлісозахист», м. Біла Церква, Київська обл.

Освітньо-професійна програма «Лісове господарство» розроблена відповідно до Закону України «Про вищу освіту» від 01.07.2014 р.; Постанови Кабінету Міністрів України від 23.11.2011 р. № 1341 «Про затвердження Національної рамки кваліфікацій» (зі змінами, внесеними згідно з Постановами Кабінету Міністрів України № 509 від 12.06.2019, № 519 від 25.06.2020), Постанови Кабінету Міністрів № 1187 від 30.12.2015 р. «Про затвердження Ліцензійних умов провадження освітньої діяльності закладів освіти» (зі змінами, внесеними згідно з Постановою Кабінету Міністрів України № 365 від 24.03.2021 р.); Стандарту вищої освіти за спеціальністю 205 «Лісове господарство» галузі знань 20 «Аграрні науки та продовольство» для першого (бакалаврського) рівня вищої освіти, затвердженого Наказом Міністерства освіти і науки України № 1342 від 05.12.2018 р., «Положення про освітні програми в Білоцерківському національному аграрному університеті» від 03.03.2023 р.

1. ПРОФІЛЬ ОСВІТНЬО-ПРОФЕСІЙНОЇ ПРОГРАМИ

**з надання освітніх послуг для підготовки фахівців першого
(бакалаврського) рівня зі спеціальності 205 «Лісове господарство»
галузі знань 20 «Аграрні науки та продовольство»**

1.1 – Загальна інформація	
Повна назва закладу вищої освіти та структурного підрозділу	Білоцерківський національний аграрний університет Агробіотехнологічний факультет
Повна назва кваліфікації мовою оригіналу	Бакалавр, Бакалавр з лісового господарства
Офіційна назва освітньої програми	Лісове господарство
Тип диплому та обсяг освітньої програми	Диплом бакалавра, одиничний, 240 кредитів ЄКТС
Наявність акредитації	Національне агентство із забезпечення якості вищої освіти. Сертифікат № 542 від 23.07.2020. Термін дії сертифіката до 23.07.2025 р.
Рівень / цикл	НРК – 6 рівень, QF-EHEA – перший цикл, EQF-LLL – 6 рівень
Передумови	Наявність повної загальної середньої освіти Умови вступу визначаються “Правилами прийому до Білоцерківського національного аграрного університету”, затвердженими Вченою радою Білоцерківського НАУ
Мова(и) викладання	Українська
Термін навчання	3 роки 10 місяців
1.2 – Мета освітньої програми	
Мета освітньої програми	Підготовка висококваліфікованих конкурентоспроможних на ринку праці фахівців, здатних вирішувати виробничі питання зі створення, вирощування, догляду, формування лісових насаджень, їх інвентаризації та проєктування лісогосподарських заходів, використання лісових ресурсів, заготівлі деревини; формувати та реалізовувати стратегічні й поточні плани розвитку лісогосподарських підприємств; володіти сучасними методиками, засобами та екологічними технологіями у лісовій галузі.
1.3 – Характеристика освітньої програми	
Предметна область (галузь знань, спеціальність)	Галузь знань 20 Аграрні науки та продовольство Спеціальність 205 Лісове господарство
Орієнтація освітньої програми	Освітньо-професійна
Основний фокус освітньої	Спеціальні, міждисциплінарні, структуровані

програми	знання з гуманітарної, природничої та професійної підготовки, спрямовані на формування професійного підходу до виробничих питань зі створення, вирощування, догляду, формування лісових насаджень, їх інвентаризації та проєктування лісгосподарських заходів, використання лісових ресурсів, заготівлі деревини.
Особливості та відмінності	Пріоритетом освітньої програми є вивчення сучасних принципів організації сталого (екологічно збалансованого) ведення лісового господарства, з використанням екологічно ощадливих технологій лісгосподарського виробництва. Більшість дисциплін та розділи освітньої програми спрямовані на формування екологічного мислення, свідомості, особистої відповідальності за стан довкілля. Тісна співпраця з виробничими підприємствами дає змогу вивчити сучасний стан галузі на реальних прикладах, зокрема шляхом проходження виробничої практики в лісгосподарських, лісовпорядкувальних, лісозахисних, лісомеліоративних та лісозаготівельних підприємствах; можлива академічна мобільність та стажування у навчальних закладах за кордоном.
1.4 – Придатність випускників до працевлаштування та подальшого навчання	
Придатність до працевлаштування	Випускники освітньої програми можуть працювати в державних підприємствах системи Державного агентства лісових ресурсів України (лісгосподарських, лісозахисних, лісовпорядкувальних, лісопроектних організаціях та ін.).
Подальше навчання	Продовження навчання за освітніми програмами другого (магістерського) рівня вищої освіти. Набуття додаткових кваліфікацій в системі післядипломної освіти.
1.5 – Викладання та оцінювання	
Викладання та навчання	Ґрунтується на принципах студентоцентризму та індивідуально-особистісному підходу; реалізується через проблемно-орієнтоване навчання, посилення практичної та творчої спрямованості у формі комбінацій лекцій, практичних і лабораторних занять, самостійної роботи з використанням елементів дистанційного навчання, в тому числі системи Moodle, майстер-класів, інтерактивних методів навчання, індивідуально-консультаційної роботи, виробничої практики, підготовки кваліфікаційної роботи бакалавра.
Оцінювання	Накопичувальна бально-рейтингова система, яка передбачає оцінювання всіх видів

	<p>аудиторної та позааудиторної роботи здобувачів у формі поточного, модульного та підсумкового контролю (есе, презентації, проєктна робота, тестування, ІНДЗ, заліки, письмові та усні екзамени), звітів з навчальної та виробничої практик. Оцінювання навчальних досягнень здобувачів вищої освіти здійснюється за 100-бальною системою з переведенням у систему оцінок за національною шкалою, а також забезпечення ранжування досягнень за шкалою ЄКТС.</p>
1.6 – Програмні компетентності	
Інтегральна компетентність (ІК)	<p>Здатність розв'язувати складні спеціалізовані задачі та практичні проблеми у галузі лісового і мисливського господарства або у процесі навчання, що передбачає застосування певних теорій та методів лісівничої науки і характеризується комплексністю та відповідністю природних зональних умов.</p>
Загальні компетентності (ЗК)	<p>Програма включає загальні компетентності (ключові навички), якими повинен володіти випускник другого циклу.</p> <p>ЗК 1. Здатність реалізувати свої права і обов'язки як члена суспільства, усвідомлювати цінності громадянського (вільного демократичного) суспільства, та необхідність його сталого розвитку, верховенства права, прав і свобод людини і громадянина в Україні.</p> <p>ЗК 2. Здатність зберігати та примножувати моральні, культурні, наукові цінності і досягнення суспільства на основі розуміння історії та закономірностей розвитку предметної області, її місця у загальній системі знань про природу і суспільство.</p> <p>ЗК 3. Цінування та повага до різноманітності та мультикультурності.</p> <p>ЗК 4. Здатність спілкуватися українською мовою як усно, так і письмово.</p> <p>ЗК 5. Здатність спілкуватися іноземною мовою.</p> <p>ЗК 6. Здатність до абстрактного мислення, аналізу та синтезу.</p> <p>ЗК 7. Знання та розуміння предметної області та розуміння професії.</p> <p>ЗК 8. Здатність застосовувати знання у практичних ситуаціях.</p> <p>ЗК 9. Здатність вчитися і оволодівати сучасними знаннями.</p> <p>ЗК 10. Прагнення до збереження навколишнього середовища.</p> <p>ЗК 11. Навички здійснення безпечної діяльності.</p>

	<p>ЗК 12. Здатність до пошуку, оброблення та аналізу інформації з різних джерел.</p> <p>ЗК 13. Здатність використовувати різні види та форми рухової активності для ведення здорового способу життя та активного відпочинку.</p>
<p>Фахові компетентності спеціальності (ФК)</p>	<p>ФК 1. Здатність застосовувати знання і уміння лісівничої науки й практичний досвід ведення лісового господарства.</p> <p>ФК 2. Здатність проводити лісівничі вимірювання та дослідження.</p> <p>ФК 3. Здатність використовувати знання й практичні навички для аналізу біологічних явищ і процесів, біометричної обробки дослідних даних та їх математичного моделювання.</p> <p>ФК 4. Здатність аналізувати стан дерев, лісостанів, особливості їх росту і розвитку на основі вивчення дослідних даних, літературних джерел та нормативно-довідкових матеріалів.</p> <p>ФК 5. Здатність вирішувати поставлені завдання зі створення насаджень, їх вирощування та формування на основі вивчення літературних та нормативних джерел передового виробничого досвіду.</p> <p>ФК 6. Здатність вибрати типове обладнання та інструменти для вирішення сформульованого завдання, а також оцінити економічну ефективність його виконання.</p> <p>ФК 7. Здатність вирішувати поставлені завдання з інвентаризації лісів, оцінювати лісові ресурси та продукцію.</p> <p>ФК 8. Здатність вирішувати поставлені завдання з мисливства та забезпечувати ведення мисливського господарства в лісовому фонді.</p> <p>ФК 9. Здатність розробляти проектну документацію, зокрема описи, положення, інструкції та інші документи.</p> <p>ФК 10. Здатність організовувати роботу малих колективів, виконавців.</p> <p>ФК 11. Здатність планувати й реалізовувати ефективні заходи з організації господарства, підвищення продуктивності насаджень та їх біологічної стійкості, ощадливого на екологічних засадах використання лісових ресурсів.</p> <p>ФК 12. Екологічні мислення і свідомість, ставлення до природи як унікальної цінності, що забезпечує умови проживання людства, особиста відповідальність за стан довкілля на місцевому, регіональному, національному і</p>

	глобальному рівнях.
1.7 – Програмні результати навчання	
ПРН	<p>ПРН 1. Знати основні етапи та закономірності історичного розвитку для формування громадянської позиції, національної гідності та патріотизму.</p> <p>ПРН 2. Прагнути до самоорганізації та самоосвіти.</p> <p>ПРН 3. Проводити літературний пошук українською та іноземними мовами і аналізувати отриману інформацію.</p> <p>ПРН 4. Володіти базовими гуманітарними, природничо-науковими та професійними знаннями для вирішення завдань з організації та ведення лісового господарства.</p> <p>ПРН 5. Розуміти і застосовувати особливості процесів росту і розвитку лісових насаджень, теорії і принципи ведення лісового господарства для вирішення завдань професійної діяльності.</p> <p>ПРН 6. Здійснювати підбір і використання необхідного обладнання, інструментів для організації виробничого процесу з урахуванням екологічних, технічних та технологічних можливостей.</p> <p>ПРН 7. Застосовувати лісівничі загальновідомі методи збору дослідного матеріалу та його статистичного опрацювання.</p> <p>ПРН 8. Застосовувати законодавчі акти, нормативно-довідкові матеріали, організаційно-управлінську документацію з організації та ведення лісового і мисливського господарства, застосовувати знання з економіки та права для забезпечення ефективної виробничої діяльності.</p> <p>ПРН 9. Аналізувати результати досліджень лісівничо-таксаційних показників деревостанів, продуктивності, стану насаджень та довкілля; стану мисливських тварин та їх кормової бази.</p> <p>ПРН 10. Оцінювати значимість отриманих результатів досліджень дерев, деревостанів, насаджень, лісових масивів і стану довкілля; стану мисливських тварин та їх кормової бази; робити аргументовані висновки.</p> <p>ПРН 11. Уміти виконувати чітко та якісно професійні завдання, удосконалювати технологію їх виконання та навчати інших.</p> <p>ПРН 12. Проектувати та організовувати ведення лісового та мисливського</p>

	<p>господарства відповідно до встановлених вимог.</p> <p>ПРН 13. Впроваджувати розроблені проєктні рішення у виробництво та ведення лісового господарства на засадах наближеного до природи лісівництва.</p> <p>ПРН 14. Інтегрувати та удосконалювати виробничі процеси ведення лісового господарства відповідно до чинних вимог.</p> <p>ПРН 15. Організувати результативні та безпечні умови праці.</p> <p>ПРН 16. Демонструвати повагу до етичних принципів та формувати етичні засади співпраці в колективі.</p> <p>ПРН 17. Використовувати інформаційні та комунікаційні технології у професійній діяльності.</p> <p>ПРН 18. Демонструвати готовність до зміцнення особистого та громадського здоров'я шляхом використання рухової активності людини та інших чинників здорового способу життя.</p>
1.8 – Ресурсне забезпечення реалізації програми	
Кадрове забезпечення	Науково-педагогічні працівники, залучені до освітньо-професійної програми, є штатними співробітниками Білоцерківського НАУ, мають науковий ступінь, вчене звання та підтверджений рівень наукової і професійної активності. В процес організації навчального процесу залучаються також професіонали з досвідом дослідницької / управлінської / інноваційної роботи та / або роботи за фахом.
Специфічні характеристики матеріально-технічного забезпечення	<p>Забезпеченість навчальними приміщеннями, комп'ютерними робочими місцями, мультимедійним обладнанням відповідає потребам.</p> <p>Для проведення практичних і лабораторних занять, інформаційного пошуку та обробки результатів наявні спеціалізовані комп'ютерні класи з необхідним програмним забезпеченням та необмеженим відкритим доступом до Інтернет-мереж.</p> <p>Практична підготовка здобувачів забезпечується у навчально-дослідному лісовому господарстві й ботанічному саду університету.</p>
Специфічні характеристики інформаційно-методичного забезпечення	Офіційний веб-сайт http://www.btsau.kiev.ua містить інформацію про установчі документи, освітні програми, навчальну, наукову і виховну діяльність, структурні підрозділи, правила прийому, контакти. Фонд наукової

	<p>бібліотеки університету містить 544255 примірників (в т. ч. наукової літератури – 158338, навчальної літератури – 354864); 19 найменувань друкованих фахових періодичних наукових видань. З 2016 р. в БНАУ відкрито доступ до наукометричної бази даних Web of Science. З 2018 року БНАУ надано доступ до наукометричної реферативної бази даних Scopus. Наявний доступ до таких баз даних як Elsevier Science Direct, ELibrary, Zenodo, re3data.org, Springer Open, DOAJ (Довідник журналів відкритого доступу), Google Scholar, ELibUkr, Наукова періодика України, Scimago Journal & Country Rank, WoS Group Master Journal List, BASE, Open Edition Journals. З 2020 р. університету надано доступ до CulOnline – повнотекстового збірника електронних книг та навчальної літератури видавництва ТОВ «Центр навчальної літератури», доступ до повнотекстових електронних ресурсів видавництва Bentham Science. Здобувачі вищої освіти мають можливість користуватись періодичними фаховими науковими виданнями в електронному варіанті, у тому числі іноземною (англійською) мовою. Електронна бібліотека використовує програмне забезпечення «УФД. Бібліотека». У інституційному репозитарії БНАУ https://library.btsau.edu.ua/інституційний-репозитарій/ можна ознайомитись з авторськими розробками професорсько-викладацького складу. Інформаційні та навчально-методичні матеріали з освітніх компонентів розміщені на платформі Moodle.</p>
1.9 – Академічна мобільність	
Національна кредитна мобільність	<p>На основі двосторонніх договорів між Білоцерківським національним аграрним університетом та закладами вищої освіти України.</p>

Міжнародна кредитна мобільність	Індивідуальна академічна мобільність здобувачів вищої освіти (отримання консультацій, засвоєння додаткових компонентів в рамках виконання освітньо-професійної програми) здійснюється на основі договорів про встановлення науково-освітніх відносин із закладами вищої освіти зарубіжних країн (Вища школа техніки і економіки, м. Дрезден, Німеччина; Словацький університет сільського господарства, м. Нітра; Краківський сільськогосподарський університет, Польща; Чеський університет природничих наук, м. Прага; Поморський університет, м. Слупськ, Польща.
Навчання іноземних здобувачів вищої освіти	Відповідно до “Правил прийому до Білоцерківського національного аграрного університету”, затверджених Вченою радою Білоцерківського НАУ.

2. Перелік компонент освітньо-професійної програми та їх логічна послідовність

2.1. Перелік компонент освітньо-професійної програми

Шифр компонента	Компоненти освітньої програми (навчальні дисципліни, курсові проекти (роботи), практики, кваліфікаційна робота)	Кількість кредитів	Форми підсумкового контролю
1. ОБОВ'ЯЗКОВІ КОМПОНЕНТИ ОПП			
ОК 1.	Основи фахової підготовки	4	залік
ОК 2.	Історія української державності та національної культури	3	іспит
ОК 3.	Українська мова за проф. спрямуванням	3	іспит
ОК 4.	Іноземна мова за проф. спрямуванням	6	залік, іспит
ОК 5.	Інформаційні системи і технології	4	залік
ОК 6.	Вища математика	5	іспит
ОК 7.	Ботаніка	6	залік, іспит
ОК 8.	Загальна екологія	3	залік
ОК 9.	Філософія	3	залік
ОК 10.	Лісове ґрунтознавство	4	іспит
ОК 11.	Хімія	4	залік
ОК 12.	Фізика	3	залік
ОК 13.	Геодезія, топографія, картографія	5	іспит
ОК 14.	Біометрія	4	іспит
ОК 15.	Дистанційне зондування землі	4	іспит
ОК 16.	Біологія лісових птахів і звірів з основами мисливствознавства	5	іспит
ОК 17.	Дендрологія	8	залік, іспит
ОК 18.	Фізичне виховання	3	залік, залік, залік
ОК 19.	Лісова селекція	6	іспит, курсова робота

ОК 20.	Лісознавство	4	іспит
ОК 21.	Механізація лісогосподарських робіт	5	іспит
ОК 22.	Лісова пірологія	4	іспит
ОК 23.	Лісова таксація	5	залік, іспит
ОК 24.	Лісівництво	8	залік, іспит, курсний проект
ОК 25.	Лісові культури	12	залік, залік, іспит, курсний проект
ОК 26.	Лісова фітопатологія	4	іспит
ОК 27.	Лісова ентомологія	4	іспит
ОК 28.	Економіка лісового господарства	4	іспит
ОК 29.	Лісовпорядкування	6	залік, іспит
ОК 30.	Основи правознавства	3	залік
ОК 31.	Безпека життєдіяльності та цивільний захист	3	іспит
ОК 32.	Організація лісогосподарського виробництва	5	іспит
ОК 33.	Лідерство та командотворення	3	залік
ОК 34.	Навчальна практика	16	залік
ОК 35.	Виробнича практика	7	залік
ОК 36.	Підготовка та захист бакалаврської кваліфікаційної роботи	4	захист
Загальний обсяг обов'язкових компонент		180	
2. ВИБІРКОВІ КОМПОНЕНТИ ОПП			
2 курс 3 семестр			
Обрати із запропонованих два компоненти			
ВК 1.	Основи наукових досліджень	3	залік
ВК 2.	Генетика	3	залік
ВК 3.	Нарисна геометрія	3	залік
ВК 4.	Технічна механіка	3	залік
ВК 5.	Одна із дисциплін, що викладається на іншій освітній програмі		
2 курс 4 семестр			
Обрати із запропонованих три компоненти			
ВК 6.	Метеорологія	4	залік
ВК 7.	Лісова радіоекологія	4	залік
ВК 8.	Фізіологія рослин з основами біохімії	4	залік
ВК 9.	Екологія фітоценозів	4	залік
ВК 10.	Недеревні ресурси лісу	4	
ВК 11.	Одна із дисциплін, що викладається на іншій освітній програмі		
3 курс 5 семестр			
Обрати із запропонованих чотири компоненти			
ВК 12.	ГІС у лісовому господарстві	3	іспит
ВК 13.	Деревинознавство	3	іспит

ВК 14.	Моніторинг лісових екосистем	3	залік
ВК 15.	Основи гідротехнічної меліорації лісових земель	3	іспит
ВК 16.	Підсочка і лісохімія	3	залік
ВК 17.	Основи біотехнології рослин	3	залік
ВК 18.	Одна із дисциплін, що викладається на іншій освітній програмі		
3 курс 6 семестр			
Обрати із запропонованих два компоненти			
ВК 19.	Озеленення населених місць	3	залік
ВК 20.	Лісове товарознавство	3	залік
ВК 21.	Лісова зоологія	3	залік
ВК 22.	Соціальне лісівництво	3	залік
ВК 23.	Одна із дисциплін, що викладається на іншій освітній програмі		
4 курс 7 семестр			
Обрати із запропонованих чотири компоненти			
ВК 24.	Транспорт лісу	4	залік
ВК 25.	Лісова меліорація	4	іспит
ВК 26.	Природно-заповідна справа	4	залік
ВК 27.	Біотехнія	4	залік
ВК 28.	Охорона праці в галузі	4	залік
ВК 29.	Основи лісоексплуатації	4	залік
ВК 30.	Одна із дисциплін, що викладається на іншій освітній програмі		
4 курс 8 семестр			
Обрати із запропонованих два компоненти			
ВК 31.	Лісове підприємництво	4	залік
ВК 32.	Бухгалтерський облік у лісовому господарстві	4	залік
ВК 33.	Організація та управління у мисливському господарстві	4	залік
ВК 34.	Стандартизація лісової продукції	4	залік
ВК 35.	Одна із дисциплін, що викладається на іншій освітній програмі		
Загальний обсяг вибірових компонентів		60	
ЗАГАЛЬНИЙ ОБСЯГ ОСВІТНЬОЇ ПРОГРАМИ		240	

2.2. Форми атестації здобувачів вищої освіти

Атестація випускника освітньої програми спеціальності 205 «Лісове господарство» проводиться у формі захисту кваліфікаційної роботи та завершується видачею документу

встановленого зразка про присудження йому ступеня бакалавра із присвоєнням кваліфікації «Бакалавр з лісового господарства».

Атестація здійснюється відкрито і публічно.

2.3. Структурно-логічна схема освітньо-професійної програми

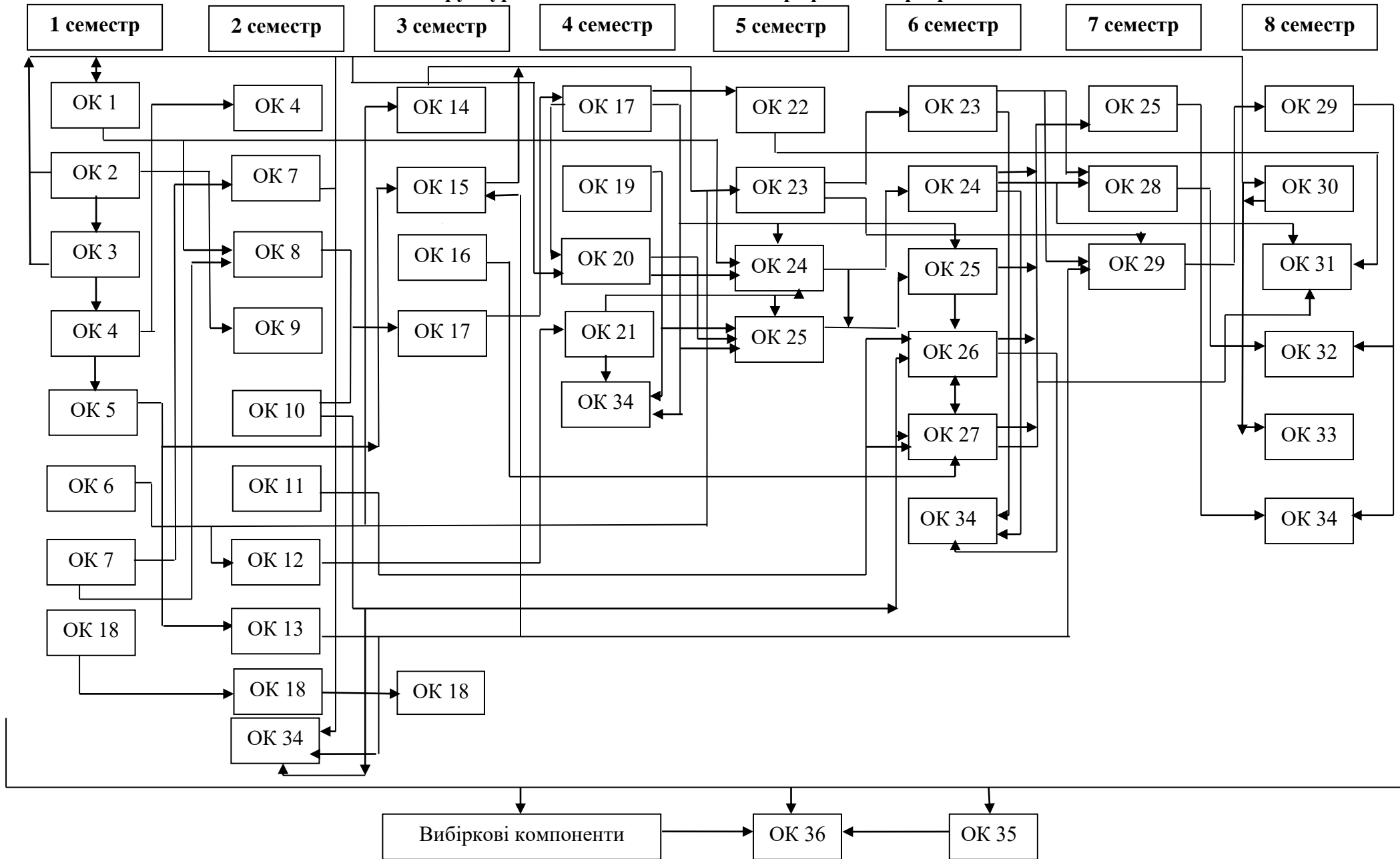

5. Опис системи внутрішнього забезпечення якості вищої освіти

В Білоцерківському національному аграрному університеті діє система внутрішнього забезпечення якості вищої освіти <https://education.btsau.edu.ua/node/8>, яка базується на таких нормативних документах:

Стандарт ESG 2015	Нормативне забезпечення зовнішнє	Нормативне забезпечення внутрішньо університетське
<p>1.1. Політика забезпечення якості.</p> <p>Заклади повинні виробити політику щодо забезпечення якості, яка є публічною і становить частину їх стратегічного менеджменту. Внутрішні стейкхолдери повинні розробляти і втілювати цю політику через відповідні структури і процеси, залучаючи до цього зовнішніх стейкхолдерів.</p> <p>Institutions should have a policy for quality assurance that is made public and forms part of their strategic management. Internal stakeholders should develop and implement this policy through appropriate structures and processes, while involving external stakeholders.</p>	<ul style="list-style-type: none"> - Закон України «Про освіту» (розділ 5 (ст. 41 – 51); - Закон України «Про вищу освіту» (розділ V (ст. 16); - Методичні рекомендації щодо розроблення стандартів вищої освіти (наказ МОН України від 01.06.2016 № 600 (у редакції наказу Міністерства освіти і науки України від «21» грудня 2017 № 1648); - Указ Президента України «Про Положення про національний заклад (установу) України» (16.06.1996 р. № 451/95 із змінами); - Постанова Кабінету Міністрів України «Про затвердження Порядку та критеріїв надання закладу вищої освіти статусу національного, підтвердження чи позбавлення цього статусу» (22.11.2017 р. № 912); - Указ Президента України «Про заходи щодо забезпечення пріоритетного розвитку освіти в Україні» (2010 р. № 926/2010); - Стратегія реформування вищої освіти в Україні до 2020 р.; 	<ul style="list-style-type: none"> - Статут БНАУ; - Стратегія розвитку Регіонального університетського центру Білоцерківського національного аграрного університету на 2020- 2025 роки; - Політика Білоцерківського національного аграрного університету у сфері якості; - Положення про систему внутрішнього забезпечення якості освіти та освітньої діяльності в Білоцерківському національному аграрному університеті; - Етичний кодекс університетської спільноти; - Положення про порядок проведення внутрішніх аудитів системи забезпечення якості та здійснення коригувальних і запобіжних дій у Білоцерківському національному аграрному університеті; - Положення про опитування щодо якості освітньої діяльності Білоцерківського національного аграрного університету; - Положення про групи зі змісту та якості освіти в Білоцерківському національному аграрному університеті;

	<ul style="list-style-type: none"> - Указ Президента України «Про Національну стратегію розвитку освіти в Україні на період до 2021 року» (25.06.2013 р. № 344/2013); - Розпорядження Кабінету Міністрів України «Про затвердження плану заходів з реалізації Національної стратегії розвитку освіти в Україні на період до 2021 року» (04.09.2013 р. № 686-р). 	<ul style="list-style-type: none"> - Положення про академічну доброчесність у Білоцерківському національному аграрному університеті; - Положення про комісію з питань етики та академічної доброчесності у Білоцерківському національному аграрному університеті; - Положення про відділ маркетингу, ліцензування та акредитації Білоцерківського національного аграрного університету; - Положення про відділ забезпечення якості вищої освіти Білоцерківського національного аграрного університету; - Положення про моніторинг якості освітнього процесу в Білоцерківському національному аграрному університеті.
<p>1.2.Розроблення і затвердження програм</p> <p>Заклади повинні реалізовувати процеси розроблення і затвердження своїх програм. Програми слід розробляти такими, щоб вони відповідали визначеним для них цілям, включаючи заплановані результати навчання. Необхідно чітко визначити й озвучити кваліфікації, отримані в результаті навчання за програмою; вони повинні відповідати певному рівню національної рамки кваліфікацій вищої освіти, а отже й Рамці кваліфікацій</p>	<ul style="list-style-type: none"> - Закон України «Про освіту» (ст. 33); - Закон України «Про вищу освіту» (п. 17 ч. 1 ст. 1, ч. 3 ст. 10, п. 8 ч.1 ст. 36); - Закон України «Про ліцензування видів господарської діяльності» від 02 березня 2015 р.; - Наказ МОН України від 16.09.2014 р. №1048 «Про затвердження Плану заходів МОН щодо виконання Закону України від 01.07.2014 р. №1556- VII «Про вищу освіту»; - Наказ МОН України від 26.01.2015 №47 «Про особливості формування навчальних планів на 2015/2016 навчальний рік»; 	<ul style="list-style-type: none"> - Положення про освітні програми в Білоцерківському національному аграрному університеті; - Положення про систему внутрішнього забезпечення якості освіти та освітньої діяльності в Білоцерківському національному аграрному університеті; - Положення про робочу програму навчальної дисципліни в Білоцерківському національному аграрному університеті.

<p>Європейського простору вищої освіти.</p> <p>Institutions should have processes for the design and approval of their programmes. The programmes should be designed so that they meet the objectives set for them, including the intended learning outcomes. The qualification resulting from a programme should be clearly specified and communicated, and refer to the correct level of the national qualifications framework for higher education and, consequently, to the Framework for Qualifications of the European Higher Education Area.</p>	<p>- Наказ МОН України від 01 червня 2016 № 600 «Про затвердження та введення в дію Методичних рекомендацій щодо розроблення стандартів вищої освіти» (у редакції наказу Міністерства освіти і науки України від «21» грудня 2017 № 1648);</p> <p>- Лист МОН України від 13.03.2015 р. №1/9-126 «Щодо особливостей організації освітнього процесу та формування навчальних планів у 2015/2016 навчальному році»;</p> <p>- Лист МОН України від 28.04.2017 р. № 1/9-239 «Про примірний зразок освітньо-професійної програми для першого/другого рівня освіти».</p>	
<p>1.3.Студентоцентроване навчання, викладання та оцінювання</p> <p>Заклади повинні забезпечити реалізацію програм таким чином, щоб заохотити студентів брати активну участь у розвитку освітнього процесу, а оцінювання студентів відображало цей підхід.</p> <p>Institutions should ensure that the programmes are delivered in a way that encourages students to take an active role in creating the learning process, and that the assessment of students reflects this</p>	<p>- Закон України «Про освіту» (ст. 58);</p> <p>- Закон України «Про вищу освіту» (п. 5, 6 ст. 40);</p> <p>- Постанова Кабінету Міністрів України від 28 грудня 2016 р. - № 1050 «Деякі питання стипендіального забезпечення».</p>	<p>- Положення про організацію освітнього процесу в Білоцерківському національному аграрному університеті;</p> <p>- Положення про оцінювання результатів навчання здобувачів вищої освіти в Білоцерківському національному аграрному університеті;</p> <p>- Положення про вибіркові навчальні дисципліни у Білоцерківському національному аграрному університеті;</p> <p>- Положення про порядок ліквідації академічних заборгованостей у Білоцерківському національному аграрному університеті;</p> <p>- Положення про опитування щодо якості освітньої</p>

<p>approach.</p>		<p>діяльності Білоцерківського національного аграрного університету;</p> <ul style="list-style-type: none"> - Порядок використання коштів для надання матеріальної допомоги та заохочення студентів і аспірантів Білоцерківського національного аграрного університету; - Правила призначення і виплати академічних та соціальних стипендій у Білоцерківському національному аграрному університеті; - Положення про центр патріотичного та правового виховання молоді Білоцерківського національного аграрного університету; - Положення про організацію стажування та виробничої практики студентів Білоцерківського національного аграрного університету за кордоном; - Положення про порядок реалізації права на академічну мобільність у Білоцерківському національному аграрному університеті.
<p>1.4. Зарахування, навчання, визнання кваліфікацій і сертифікація студентів Заклади повинні послідовно застосовувати визначені наперед та опубліковані інструкції, що охоплюють усі стадії «життєвого циклу» студента, наприклад, зарахування, досягнення, визнання та атестацію. Institutions should consistently apply</p>	<ul style="list-style-type: none"> - Закон України «Про вищу освіту» (ст. 6, 7, розділ VIII (ст. 44, 45, 46)); - Постанова КМУ від 12.08.2015 р. № 579 «Про затвердження Положення про порядок реалізації права на академічну мобільність»; - Наказ МОН України від 06.06.1996 р. N 191/153 «Про затвердження Положення про академічні відпустки та повторне навчання в вищих закладах освіти»; 	<ul style="list-style-type: none"> - Положення про організацію освітнього процесу в Білоцерківському національному аграрному університеті; - Положення про практичну підготовку студентів Білоцерківського національного аграрного університету; - Положення про робочу програму навчальної дисципліни в Білоцерківському національному аграрному університеті;

<p>pre-defined and published regulations covering all phases of the student “life cycle”, e.g. student admission, progression, recognition and certification.</p>	<ul style="list-style-type: none"> - Положення про порядок переведення, відрахування та поновлення студентів вищих закладів освіти, затверджене наказом Міністерства освіти і науки України від 15.07.1996 р. № 245; - Постанова Кабінету Міністрів України від 31.03.2015 року № 193 «Про документи про вищу освіту (наукові ступені) державного зразка»; - Наказ МОН України від 12.05.2015 №525 «Про затвердження форм документів про вищу освіту (наукові ступені) державного зразка та додатків до них, зразка академічної довідки». 	<ul style="list-style-type: none"> - Положення про організацію навчання, стажування та виробничої практики студентів Білоцерківського національного аграрного університету за кордоном; - Правила прийому до вищого навчального закладу на відповідний рік; - Положення про порядок реалізації права на академічну мобільність здобувачів вищої освіти Білоцерківського національного аграрного університету; - Положення про порядок визнання в Білоцерківському національному аграрному університеті результатів навчання, отриманих у неформальній освіті; - Положення про оцінювання результатів навчання здобувачів вищої освіти в Білоцерківському національному аграрному університеті; - Положення про апеляцію результатів підсумкового контролю для здобувачів освіти Білоцерківського національного аграрного університету; - Положення про переведення здобувачів вищої освіти на вакантні місця державного замовлення в Білоцерківському національному аграрному університеті; - Положення про порядок створення та організацію роботи екзаменаційної комісії у Білоцерківському національному аграрному університеті;
---	--	---

		<ul style="list-style-type: none"> - Положення про диплом з відзнакою у Білоцерківському національному аграрному університеті; - Положення про порядок перезарахування освітніх компонентів освітніх програм, визначення академічної різниці та її ліквідації в Білоцерківському національному аграрному університеті.
<p>1.5. Викладацький склад</p> <p>Заклади повинні переконатись у компетентності своїх викладачів. Вони повинні застосовувати чесні і прозорі процеси щодо прийняття на роботу та розвитку персоналу</p> <p>Institutions should assure themselves of the competence of their teachers. They should apply fair and transparent processes for the recruitment and development of the staff.</p>	<ul style="list-style-type: none"> - Закон України «Про освіту» (ст. 54, 57-61); - Закон України «Про вищу освіту» (ст. 52-60); - Постанова КМУ від 12 серпня 2015 р. № 579 «Про затвердження Положення про порядок реалізації права на академічну мобільність»; - Постанова КМ України від 19 серпня 2015 р. № 656 «Деякі питання реалізації статті 54 Закону України «Про вищу освіту»; - Постанова КМУ від 30.12.2015 р. № 1187 «Про затвердження Ліцензійних умов провадження освітньої діяльності закладів освіти (Кадрові вимоги щодо забезпечення провадження освітньої діяльності у сфері вищої освіти розміщені у додатку 12 до Ліцензійних умов у підпунктах 1-16 пункту 5 приміток до вказаного додатку)»; - Наказ МОН України від 24.01.2013 р. № 48 «Про затвердження Положення про 	<ul style="list-style-type: none"> - Статут БНАУ; - Колективний договір між адміністрацією та трудовим колективом Білоцерківського національного аграрного університету; - Правила внутрішнього розпорядку для працівників Білоцерківського національного аграрного університету; - Положення про планування, проведення та оцінювання відкритих занять викладачів у Білоцерківському національному аграрному університеті; - Положення про систему внутрішнього забезпечення якості освіти та освітньої діяльності в Білоцерківському національному аграрному університеті; - Положення про планування та облік роботи науково-педагогічних працівників Білоцерківського національного аграрного університету; - Етичний кодекс університетської спільноти; - Положення про академічну доброчесність у

	<p>підвищення кваліфікації та стажування педагогічних і науково педагогічних працівників вищих навчальних закладів»;</p> <p>- Наказ МОН України від 05.10.2015 № 1005 «Про затвердження Рекомендацій щодо проведення конкурсного відбору при заміщенні вакантних посад науково-педагогічних працівників та укладання з ними трудових договорів (контрактів)»;</p> <p>- Наказ МОН України від 14.01.2016 № 13 «Про затвердження Порядку присвоєння вчених звань науковим і науково-педагогічним працівникам»;</p> <p>- Типове положення про атестацію педагогічних працівників, затверджене наказом МОН України від 06.10.2010 р.</p>	<p>Білоцерківському національному аграрному університеті;</p> <p>- Положення про комісію з питань етики та академічної доброчесності у Білоцерківському національному аграрному університеті;</p> <p>- Положення про порядок присвоєння почесного звання «Почесний професор Білоцерківського національного аграрного університету»;</p> <p>- Положення про конкурс наукових проектів на здобуття внутрішньоуніверситетських грантів Білоцерківського національного аграрного університету;</p> <p>- Положення про преміювання, встановлення доплат та надбавок, надання матеріальної допомоги, щорічної грошової винагороди та матеріальної допомоги на оздоровлення у Білоцерківському національному аграрному університеті;</p> <p>- Положення про уповноважений підрозділ (особу) з питань запобігання та виявлення корупції Білоцерківського національного аграрного університету;</p> <p>- Положення про рейтингове оцінювання діяльності науково педагогічних працівників Білоцерківського національного аграрного університету.</p>
<p>1.6. Навчальні ресурси та підтримка студентів</p>	<p>- Закон України «Про освіту» (ст. 78);</p> <p>- Закон України «Про вищу освіту» (п.6. ст.</p>	<p>- Положення про стипендіальне забезпечення студентів у Білоцерківському національному</p>

<p>Заклади повинні мати відповідне фінансування для навчальної та викладацької діяльності, забезпечуючи адекватні та легкодоступні навчальні ресурси і підтримку студентів.</p> <p>Institutions should have appropriate funding for learning and teaching activities and ensure that adequate and readily accessible learningresources and student support are provided.</p>	<p>2б);</p> <ul style="list-style-type: none"> - Постанова КМУ від 30.12.2015 р. № 1187 «Про затвердження ліцензійних умов провадження освітньої діяльності закладів освіти»; - Постанова КМУ від 12 серпня 2015 р. № 579 «Про затвердження Положення про порядок реалізації права на академічну мобільність». 	<p>аграрному університеті;</p> <ul style="list-style-type: none"> - Положення про навчальну лабораторію кафедри у Білоцерківському національному аграрному університеті; - Положення про організацію навчально-методичної роботи в Білоцерківському національному аграрному університеті; - Положення про робочу програму навчальної дисципліни в Білоцерківському національному аграрному університеті; - Порядок супроводу навчання студентів з інвалідністю та інших маломобільних груп населення у Білоцерківському НАУ; - Положення про відділ навчально-методичної та виховної роботи Білоцерківського національного аграрного університету; - Положення про Наукове товариство творчої молоді (НТТМ) Білоцерківського національного аграрного університету; - Положення про порядок реалізації права на академічну мобільність здобувачів вищої освіти Білоцерківського національного аграрного університету; - Положення про наукову бібліотеку Білоцерківського національного аграрного університету; - Положення про студентське самоврядування Білоцерківського національного аграрного
--	--	---

		університету.
<p>1.7. Управління інформацією</p> <p>Заклади повинні забезпечити збір, аналіз і використання відповідної інформації для ефективного управління своїми програмами та іншою діяльністю.</p> <p>Institutions should ensure that they collect, analyse and use relevant information for the effective management of their programmes and other activities.</p>	<ul style="list-style-type: none"> - Закон України «Про освіту» (ст. 79, 74); - Закону України «Про вищу освіту» (ст. 8); - Постанова КМУ від 13.07.2011 р. № 752 «Про створення Єдиної державної електронної бази з питань освіти». 	<ul style="list-style-type: none"> - Положення про організацію освітнього процесу в Білоцерківському національному аграрному університеті; - Положення про систему внутрішнього забезпечення якості освіти та освітньої діяльності в Білоцерківському національному аграрному університеті; - Положення про групи зі змісту та якості освіти в Білоцерківському національному аграрному університеті; - Положення про систему управління навчанням Moodle в Білоцерківському національному аграрному університеті; - Положення про оцінювання результатів навчання здобувачів вищої освіти в Білоцерківському національному аграрному університеті; - Положення про кафедру у Білоцерківському національному аграрному університеті; - Положення про відділ маркетингу, ліцензування та акредитації Білоцерківського національного аграрного університету; - Положення про редакційно-видавничий відділ Білоцерківського національного аграрного університету; - Положення про наукову бібліотеку Білоцерківського національного аграрного університету.

<p>1.8. Публічна інформація</p> <p>Заклади повинні публікувати зрозумілу, точну, об'єктивну, своєчасну та легкодоступну інформацію про свою діяльність, включаючи програми.</p> <p>Institutions should publish information about their activities, including programmes, which is clear, accurate, objective, up-to date and readily accessible.</p>	<ul style="list-style-type: none"> - Закон України «Про освіту» (ст. 30); - Закон України «Про вищу освіту» ч. 2 ст. 16, п.п.4 п.3 ст.32, ст. 79; - Закон України «Про інформацію»; - Закон України «Про доступ до публічної інформації». 	<ul style="list-style-type: none"> - Положення про систему внутрішнього забезпечення якості освіти та освітньої діяльності в Білоцерківському національному аграрному університеті.
<p>1.9. Поточний моніторинг і періодичний перегляд програм</p> <p>Заклади повинні проводити моніторинг і періодичний перегляд програм, щоб гарантувати, що вони досягають встановлених для них цілей і відповідають потребам студентів і суспільства. Ці перегляди повинні вести до безперервного вдосконалення програми. Про будь-які дії, заплановані або вжиті як результат перегляду, слід інформувати всі зацікавлені сторони.</p> <p>Institutions should monitor and periodically review their programmes to ensure that they achieve the objectives set for them and respond to the needs of students and society. These reviews should lead to continuous improvement of the programme. Any action planned or taken as</p>	<ul style="list-style-type: none"> - Закону України «Про вищу освіту» (п.2 ч. 2 ст. 16). 	<ul style="list-style-type: none"> - Положення про організацію освітнього процесу в Білоцерківському національному аграрному університеті; - Положення про освітні програми в Білоцерківському національному аграрному університеті; - Положення про систему внутрішнього забезпечення якості освіти та освітньої діяльності в Білоцерківському національному аграрному університеті; - Положення про групи зі змісту та якості освіти в Білоцерківському національному аграрному університеті; - Положення про оцінювання результатів навчання здобувачів вищої освіти в Білоцерківському національному аграрному університеті; - Положення про моніторинг якості освітнього процесу в Білоцерківському національному аграрному університеті.

<p>a result should be communicated to all those concerned.</p>		
<p>1.10. Циклічне зовнішнє забезпечення якості</p> <p>Заклади повинні проходити зовнішнє забезпечення якості відповідно до ESG на циклічній основі.</p> <p>Institutions should undergo external quality assurance in line with the ESG on a cyclical basis.</p>	<ul style="list-style-type: none"> - Закон України «Про освіту» (ст. 46, 48, 49); - Закон України «Про вищу освіту» (ст. 24, ст. 25); - Закон України «Про ліцензування видів господарської діяльності»; - Постанова КМУ № 1187 від 30.12.2015 р. «Про затвердження Ліцензійних умов провадження освітньої діяльності закладів освіти». 	<p>- Положення про систему внутрішнього забезпечення якості освіти та освітньої діяльності в Білоцерківському національному аграрному університеті.</p>