

**МІНІСТЕРСТВО ОСВІТИ І НАУКИ УКРАЇНИ
БІЛОЦЕРКІВСЬКИЙ НАЦІОНАЛЬНИЙ АГРАРНИЙ УНІВЕРСИТЕТ**



ЗАТВЕРДЖЕНО

Вченою радою Білоцерківського національного
аграрного університету
протокол № 5 від 28 червня 2024 р.

Голова Вченої ради

Ректор, д.е.н., професор Шуст О. А. Шуст

ОСВІТНЬО-ПРОФЕСІЙНА ПРОГРАМА

«МЕНЕДЖМЕНТ»

ГАЛУЗЬ ЗНАНЬ: 07 УПРАВЛІННЯ ТА АДМІНІСТРУВАННЯ
СПЕЦІАЛЬНІСТЬ: 073 МЕНЕДЖМЕНТ
РІВЕНЬ ВИЩОЇ ОСВІТИ: ДРУГИЙ (МАГІСТЕРСЬКИЙ)

Введено в дію з «05» серпня 2024 р.
наказ № 130 від «28» червня 2024 р.

ЛИСТ-ПОГОДЖЕННЯ
освітньо-професійної програми
«МЕНЕДЖМЕНТ»
(назва освітньої програми)

Галузь знань 07 «Управління та адміністрування»
Спеціальність 073 «Менеджмент»
Рівень вищої освіти Другий (магістерський)
Кваліфікація Магістр менеджменту

Гарант освітньої програми

Гринчук Юлія Сергіївна, д-р екон. наук, професор



Розробники програми:

1. Гринчук Юлія Сергіївна, д-р екон. наук, професор
2. Коваль Надія Володимирівна, канд. екон. наук, доцент
3. Вихор Микола Васильович, канд. екон. наук, доцент
4. Биба Валентина Анатоліївна, канд. екон. наук, доцент

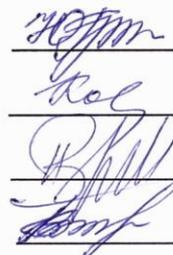

Рецензії-відгуки зовнішніх стейкхолдерів:

1. Козак Віталій Миколайович, директор ТОВ «АГРОХОЛДІНГ СКВИРА»
2. Назарко Олександр Русланович, директор ТОВ «ГЛОБАЛ АГРО ФІНАНС»

Погоджено:

Вчена рада економічного факультету

від «15» 05 2024 р. протокол № 9

декан факультету  І. М. Паска

Проректор з освітньої, виховної та міжнародної діяльності  Т. М. Димань
«21» 05 2024 р.

ПЕРЕДМОВА

Освітньо-професійна програма «Менеджмент» розроблена для підготовки здобувачів вищої освіти другого (магістерського) рівня зі спеціальності 073 «Менеджмент» галузі знань 07 «Управління та адміністрування» та містить обсяг кредитів ЄКТС, необхідний для здобуття відповідного ступеня вищої освіти; перелік компетентностей випускника; нормативний зміст підготовки здобувачів вищої освіти, сформульований у термінах результатів навчання; форми атестації здобувачів вищої освіти; вимоги до наявності системи внутрішнього забезпечення якості вищої освіти.

Розроблено робочою групою у складі:

1. Гринчук Юлія Сергіївна, доктор економічних наук, професор кафедри менеджменту, гарант освітньої програми.
2. Вихор Микола Васильович, кандидат економічних наук, доцент кафедри менеджменту.
3. Коваль Надія Володимирівна, кандидат економічних наук, доцент кафедри менеджменту.
4. Биба Валентина Анатоліївна, канд. екон. наук, доцент кафедри менеджменту.

Рецензії-відгуки зовнішніх стейкхолдерів:

1. Козак Віталій Миколайович, директор ТОВ «АГРОХОЛДІНГ СКВИРА»
2. Назарко Олександр Русланович, директор ТОВ «ГЛОБАЛ АГРО ФІНАНС»

Освітньо-професійна програма «Менеджмент» розроблена відповідно до Закону України «Про вищу освіту» № 1556-VII від 01.07.2014 р.; Постанов Кабінету Міністрів України: «Про затвердження Національної рамки кваліфікацій» № 1341 від 23.11.2011 р. (в редакції Постанови Кабінету Міністрів України № 519 від 25.06.2020 р.) та «Про затвердження Ліцензійних умов провадження освітньої діяльності закладів освіти» № 1187 від 30.12.2015 р. (в редакції Постанови Кабінету Міністрів України №365 від 24.03.2021 р.); Стандарту вищої освіти за спеціальністю 073 «Менеджмент» галузі знань 07 «Управління та адміністрування» для другого (магістерського) рівня вищої освіти, затвердженого Наказом Міністерства освіти і науки України № 959 від 10.07.2019 р.

**1. Профіль освітньо-професійної програми (ОПП)
з надання освітніх послуг для підготовки фахівців зі спеціальності 073 «Менеджмент»
галузі знань 07 «Управління та адміністрування» другого (магістерського) рівня вищої освіти**

1 – Загальна інформація	
Повна назва закладу вищої освіти та структурного підрозділу	Білоцерківський національний аграрний університет Економічний факультет
Ступінь вищої освіти та назва кваліфікації мовою оригіналу	Магістр Магістр менеджменту
Офіційна назва освітньої програми	Менеджмент
Тип диплому та обсяг освітньої програми	Диплом магістра, одиничний, 90 кредитів ЄКТС, термін навчання 1 рік 4 місяці
Наявність акредитації	Сертифікат про акредитацію №2489 від 17.12.2021. Строк дії сертифіката про акредитацію освітньої програми 01.07.2027.
Цикл/рівень	НРК України – 7 рівень, FQ-EHEA – другий цикл, EQF-LLL – 7 рівень.
Передумови	Наявність ступеня бакалавра або диплома спеціаліста. Умови вступу визначаються «Правилами прийому до Білоцерківського національного аграрного університету», затвердженими Вченою радою БНАУ.
Мова(и) викладання	Українська
Термін дії освітньої програми	1 рік 4 місяці
Інтернет-адреса постійного розміщення опису освітньої програми	https://btsau.edu.ua/node/3639
2 – Мета освітньої програми	
Підготовка висококваліфікованих, екологічно компетентних, конкурентоспроможних фахівців-менеджерів, здатних ідентифікувати та розв'язувати складні задачі і проблеми у процесі навчання та в сфері менеджменту, зокрема в галузях аграрного виробництва, забезпечити сталий розвиток підприємств за невизначеності умов і вимог, проводити дослідження та/або здійснювати інновації.	
3 - Характеристика освітньої програми	
Галузь знань, спеціальність, спеціалізація	07 «Управління та адміністрування» 073 «Менеджмент»

<p>Предметна область</p>	<p><i>Об'єкт вивчення:</i> управління організаціями та їх підрозділами. <i>Цілі навчання:</i> підготовка фахівців, здатних ідентифікувати та розв'язувати складні задачі і проблеми у сфері менеджменту або у процесі навчання, що передбачають проведення досліджень та/або здійснення інновацій та характеризуються невизначеністю умов і вимог. <i>Теоретичний зміст предметної області:</i></p> <ul style="list-style-type: none"> - парадигми, закони, закономірності, - принципи, історичні передумови розвитку менеджменту; - концепції системного, ситуаційного, адаптивного, антисипативного, антикризового, інноваційного, проектного менеджменту тощо; - функції, методи, технології та управлінські рішення у менеджменті. <p><i>Методи, методика та технології:</i></p> <ul style="list-style-type: none"> - загальнонаукові та специфічні методи дослідження (розрахунково-аналітичні, економіко-статистичні, економіко-математичні, експертного оцінювання, фактологічні, соціологічні, документальні, балансові тощо); - методи реалізації функцій менеджменту (методи маркетингових досліджень; методи економічної діагностики; методи прогнозування і планування; методи проектування організаційних структур управління; методи мотивування; методи контролювання; методи оцінювання соціальної, організаційної та економічної ефективності в менеджменті тощо). - методи менеджменту (адміністративні, економічні, соціально-психологічні, технологічні); - технології обґрунтування управлінських рішень (економічний аналіз, імітаційне моделювання, дерево рішень тощо). <p><i>Інструментарій та обладнання:</i> сучасне інформаційно-комунікаційне обладнання, інформаційні системи та програмні продукти, що застосовуються в менеджменті.</p>
<p>Орієнтація освітньої програми</p>	<p>Освітньо-професійна.</p>
<p>Основний фокус освітньої програми та спеціалізації</p>	<p>Спеціальна освіта та професійна підготовка в галузі менеджменту з акцентом на здатності здійснювати дослідницьку та інноваційну діяльність. Здобувачі отримують необхідні знання і практичні навички з управління та адміністрування та здатні вирішувати проблеми оптимізації матеріальних, фінансових й інформаційних потоків, узгоджувати логістичну, маркетингову, операційну стратегії, формувати й реалізовувати кадрову політику, приймати зважені управлінські рішення за невизначеності умов і вимог. Успішне завершення програми передбачає здобуття фундаментальних та професійно орієнтованих знань і вмінь, здатності ідентифікувати та розв'язувати складні задачі і проблеми у сфері менеджменту або у процесі навчання, що передбачають проведення досліджень та/або здійснення інновацій та характеризуються невизначеністю умов та вимог.</p>

	Ключові слова: менеджмент, управлінські рішення, лідерство, командування, креативність, інноваційний розвиток, управління змінами, ефективність, агросфера, сталий розвиток.
Особливості програми	Особливість програми обумовлена її пріоритетною орієнтацією на формування компетентностей з управління підприємствами аграрної сфери, забезпечення їх сталого розвитку за невизначеності умов і вимог. ОП орієнтована на формування системи загальних і фахових компетентностей, необхідних майбутнім менеджерам, підготовку конкурентоспроможних фахівців, лідерів, ініціативних та здатних до швидкої адаптації в бізнес-середовищі. Акцент на критичному осмисленні основних теорій, принципів, методів, складних задач і проблем на основі інтерпретації інформації; розвиток креативного мислення, застосування інноваційних підходів до вирішення непередбачуваних та комплексних завдань в галузі менеджменту; формування soft skills – універсальних навичок, необхідних у будь-якій сфері діяльності; сучасних практико-орієнтованих знаннях; поєднанні навчання з науково-дослідною діяльністю; впровадженні інноваційних технологій навчання; врахуванні регіонального контексту майбутньої фахової діяльності.
4 – Здатність випускників до працевлаштування та подальшого навчання	
Придатність до працевлаштування	Робота на підприємствах всіх форм власності, організаційно-правових форм та видів економічної діяльності, в яких випускники можуть працювати керівниками департаментів та інших підрозділів апарату управління (кадрових, планово-економічних, маркетингових тощо); керівниками підприємств малого бізнесу; в органах державного та місцевого управління; в підприємницьких структурах, створюючи та розвиваючи власний бізнес. Набуті компетентності дають можливість випускникам виконувати таку професійну роботу згідно з Національним класифікатором України «Класифікатор професій» ДК 003:2010 (КП): - керівники підприємств, установ та організацій (код КП 1210); - керівники виробничих та інших основних підрозділів (код КП 121); - керівники функціональних підрозділів (код КП 122), зокрема, керівники фінансових, бухгалтерських, економічних, юридичних та адміністративних підрозділів та інші керівники (1231), керівники підрозділів кадрів і соціально-трудова відносин (1232), керівники підрозділів маркетингу (1233), керівники підрозділів з реклами та зв'язків з громадськістю (1234), керівники підрозділів матеріально-технічного постачання (1235); керівники проектів та програм (1238); - керівники малих підприємств без апарату управління (код КП 131); - менеджери (управителі) підприємств, установ, організацій та їх підрозділів (код КП 14), зокрема, менеджер (управитель) у сфері надання інформації (1473), з досліджень ринку, вивчення суспільної думки, консультацій з питань комерційної діяльності та управління (1475), з реклами (1476.1), з підбору, забезпечення та використання персоналу (1477.1), систем якості (1493), екологічних систем (1494), із соціальної та корпоративної відповідальності (1496) тощо;

	<p>- викладачі університетів та закладів вищої освіти (код КП 2310);</p> <p>- наукові співробітники: маркетинг, ефективність господарської діяльності, раціоналізація виробництва, інтелектуальна власність (2419.1), економіка (2441.1).</p>
Подальше навчання	Можливість навчання за програмою третього циклу FQ-EHEA, 8 рівня EQF-LLL та 8 рівня НРК (докторські програми в галузі менеджменту).
5 – Викладання та оцінювання	
Викладання та навчання	<p>Ґрунтується на принципах студентоцентризму та індивідуально-особистісного підходу; реалізується через навчання на основі досліджень, посилення практичної орієнтованості та творчої спрямованості у формі комбінації лекцій, практичних занять, самостійної роботи з використанням елементів дистанційного навчання, в тому числі в системі Moodle, тренінгів, майстер-класів менеджерів-практиків, інтерактивних методів навчання, командної та індивідуально-консультаційної роботи, переддипломної практики, підготовки кваліфікаційної роботи магістра.</p> <p>Акцент на саморозвиток особистості, проблемно-орієнтоване навчання. Застосовується кредитно-трансферна система організації навчання.</p>
Оцінювання	Накопичувальна бально-рейтингова система, яка передбачає оцінювання всіх видів аудиторної та позааудиторної роботи студентів у формі поточного, модульного та підсумкового контролю (есе, презентації, проєктна робота, тестування, ІНДЗ, заліки, письмові та усні екзамени), звітів з практики, захисту кваліфікаційної роботи. Оцінювання навчальних досягнень здобувачів вищої освіти здійснюється за 100-бальною системою з переведенням у систему оцінок за національною шкалою, а також забезпечення ранжування досягнень за шкалою ECTS.
6 – Програмні компетентності	
Інтегральна компетентність (ІК)	Здатність розв'язувати складні задачі і проблеми у сфері менеджменту або у процесі навчання, що передбачають проведення досліджень та/або здійснення інновацій за невизначеності умов і вимог.
Загальні компетентності (ЗК)	<p>ЗК 01. Здатність до проведення досліджень на відповідному рівні.</p> <p>ЗК 02. Здатність спілкуватися з представниками інших професійних груп різного рівня (з експертами з інших галузей знань/видів економічної діяльності).</p> <p>ЗК 03. Навички використання інформаційних та комунікаційних технологій.</p> <p>ЗК 04. Здатність мотивувати людей та рухатися до спільної мети.</p> <p>ЗК 05. Здатність діяти на основі етичних міркувань (мотивів).</p> <p>ЗК 06. Здатність генерувати нові ідеї (креативність).</p> <p>ЗК 07. Здатність до абстрактного мислення, аналізу та синтезу.</p> <p>ЗК 08. Прагнення до збереження навколишнього природного середовища.</p>

Спеціальні (фахові) компетентності спеціальності (СК)	<p>СК 01. Здатність обирати та використовувати концепції, методи та інструментарій менеджменту, в тому числі у відповідності до визначених цілей та міжнародних стандартів.</p> <p>СК 02. Здатність встановлювати цінності, бачення, місію, цілі та критерії, за якими організація визначає подальші напрями розвитку, розробляти і реалізовувати відповідні стратегії та плани.</p> <p>СК 03. Здатність до саморозвитку, навчання впродовж життя та ефективного самоменеджменту.</p> <p>СК 04. Здатність до ефективного використання та розвитку ресурсів організації.</p> <p>СК 05. Здатність створювати та організовувати ефективні комунікації в процесі управління.</p> <p>СК 06. Здатність формувати лідерські якості та демонструвати їх в процесі управління людьми.</p> <p>СК 07. Здатність розробляти проекти, управляти ними, виявляти ініціативу та підприємливість.</p> <p>СК 08. Здатність використовувати психологічні технології роботи з персоналом.</p> <p>СК 09. Здатність аналізувати й структурувати проблеми організації, приймати ефективні управлінські рішення та забезпечувати їх реалізацію.</p> <p>СК10. Здатність до управління організацією та її розвитком.</p> <p>СК 11. Здатність до обґрунтування, прийняття та реалізації управлінських рішень, спрямованих на забезпечення сталого розвитку агросфери.</p>
7 – Програмні результати навчання	
	<p>РН 1. Критично осмислювати, вибирати та використовувати необхідний науковий, методичний і аналітичний інструментарій для управління в непередбачуваних умовах.</p> <p>РН 2. Ідентифікувати проблеми в організації та обґрунтовувати методи їх вирішення.</p> <p>РН 3. Проектувати ефективні системи управління організаціями.</p> <p>РН 4. Обґрунтовувати та управляти проектами, генерувати підприємницькі ідеї.</p> <p>РН 5. Планувати діяльність організації в стратегічному та тактичному розрізах.</p> <p>РН 6. Мати навички прийняття, обґрунтування та забезпечення реалізації управлінських рішень в непередбачуваних умовах, враховуючи вимоги чинного законодавства, етичні міркування та соціальну відповідальність.</p> <p>РН 7. Організовувати та здійснювати ефективні комунікації всередині колективу, з представниками різних професійних груп та в міжнародному контексті.</p> <p>РН 8. Застосовувати спеціалізоване програмне забезпечення та інформаційні системи для вирішення задач управління організацією.</p> <p>РН 9. Вміти спілкуватись в професійних і наукових колах державною та іноземною мовами.</p> <p>РН 10. Демонструвати лідерські навички та вміння працювати у команді, взаємодіяти з людьми, впливати на їх поведінку для вирішення професійних задач.</p> <p>РН 11. Забезпечувати особистий професійний розвиток та планування власного часу.</p> <p>РН 12. Вміти делегувати повноваження та керівництво організацією (підрозділом).</p>

	<p>РН 13. Вміти планувати і здійснювати інформаційне, методичне, матеріальне, фінансове та кадрове забезпечення організації (підрозділу).</p> <p>РН 14. Вміти обґрунтовувати, приймати та забезпечувати реалізацію управлінських рішень щодо сталого розвитку агросфери.</p>
8 – Ресурсне забезпечення реалізації програми	
Кадрове забезпечення	<p>Науково-педагогічні працівники, залучені до освітньо-професійної програми, є штатними співробітниками БНАУ. 100 % з них мають науковий ступінь та/або вчене звання й підтверджений рівень наукової і професійної активності. Формування професійних компетентностей забезпечують професіонали з досвідом роботи за фахом. Значну частину лекцій з навчальних дисциплін освітньої програми проводять науково-педагогічні працівники з науковим ступенем доктора наук та вченим званням професора. Поширеною практикою є проведення гостьових лекцій провідними вітчизняними та зарубіжними фахівцями в галузі менеджменту.</p>
Матеріально-технічне забезпечення	<p>Матеріально-технічне забезпечення відповідає ліцензійним вимогам щодо надання освітніх послуг у сфері вищої освіти і є достатнім для забезпечення якості освітнього процесу, зокрема: навчальні приміщення; комп'ютерні класи (в тому числі «Лабораторія інформаційно-аналітичного забезпечення досліджень в аграрній економіці»); спеціалізовані лабораторії; спортивний зал, спортивні майданчики; бібліотека, читальні зали; точки бездротового доступу до мережі Інтернет; мультимедійне обладнання; приміщення для НПП; гуртожитки; пункти харчування та ін.</p>
Інформаційне та навчально-методичне забезпечення	<p>Офіційний веб-сайт http://btsau.edu.ua/ містить інформацію про освітній процес, наукову, міжнародну діяльність, структурні підрозділи, правила прийому, контакти, дає можливість користуватись ресурсами бібліотеки БНАУ. Читальні зали бібліотеки мають доступ до мережі Інтернет, в інституційному Репозитарії БНАУ (http://rep.btsau.edu.ua/) розміщуються матеріали навчально-методичного забезпечення освітньо-професійної програми. Фонд наукової бібліотеки університету містить 535254 примірників (в т. ч. наукової літератури – 150319, навчальної літератури – 353817). 12 найменувань друкованих фахових періодичних наукових видань. З 2016 р. в БНАУ відкрито доступ до наукометричної бази даних Web of Science. З 2018 року БНАУ надано доступ до наукометричної реферативної бази даних Scopus. Наявний доступ до таких баз даних як Elsevier Science Direct, ELibrary, Zenodo, re3data.org, Springer Open, DOAJ (Довідник журналів відкритого доступу), Google Scholar, ELibUkr, Наукова періодика України, Scimago Journal & Country Rank, WoS Group Master Journal List, BASE, Open Edition Journals. З 2020 р. університету надано доступ до CulOnline – повнотекстового збірника електронних книг та навчальної літератури видавництва ТОВ «Центр навчальної літератури», доступ до повнотекстових електронних ресурсів видавництва Bentham Science. Здобувачі вищої освіти мають можливість користуватись періодичними фаховими науковими виданнями в електронному варіанті, у тому числі іноземною (англійською) мовою. Електронна бібліотека використовує програмне забезпечення «УФД. Бібліотека». Інформаційні та навчально-методичні матеріали з дисциплін розміщені на платформі Moodle (teach.btsau.net.ua).</p>

9 – Академічна мобільність	
Національна кредитна мобільність	На основі двосторонніх договорів між Білоцерківським національним аграрним університетом та закладами вищої освіти України.
Міжнародна кредитна мобільність	У рамках програми ЄС Еразмус+ на основі двосторонніх договорів між Білоцерківським національним аграрним університетом та закладами вищої освіти країн-партнерів https://btsau.edu.ua/uk/content/mizhnarodna-spivpracya-6 Між БНАУ та країнами-партнерами діють Програма імені Фулбрайта в Україні, Міжнародного Вишеградського фонду, Німецької служби академічних обмінів (DAAD). Підписані угоди про співпрацю з академічних обмінів з такими університетами як: Afyon Kocatepe University (Туреччина), Ondokuz Mayıs University (Туреччина), Czech University of Life Sciences, Prague (Чехія), University of Debrecen (Угорщина), Slovak University of Agriculture in Nitra (Словаччина), University of Agriculture in Krakow (Польща), University of Maribor (Словенія), University of Ljubljana (Словенія), Поморська Академія (м. Слупськ, Польща). Існує можливість проходження літнього навчання Baltic University Program.
Навчання іноземних здобувачів вищої освіти	Згідно з «Правилами прийому до Білоцерківського національного аграрного університету», затвердженими Вченою радою БНАУ.

2. Перелік компонент освітньо-професійної програми та їх логічна послідовність

2.1. Перелік компонент ОПП

Код	Компоненти освітньо-професійної програми (навчальні дисципліни, практики, кваліфікаційна робота)	Кількість кредитів	Форма підсумкового контролю
1. ОBOB'ЯЗKOBІ КОМПОНЕНТИ ОП			
OK 1.	Ділова іноземна мова	4	іспит
OK 2.	Програмне забезпечення та інформаційні системи в менеджменті	4	іспит
OK 3.	Методологія й організація наукових досліджень	4	іспит
OK 4.	Менеджмент організацій	6	іспит
OK 5.	Стратегія сталого розвитку агросфери	4	іспит
OK 6.	Стратегічний аналіз	5	іспит
OK 7.	Креативний менеджмент	4	іспит
OK 8.	Управління проєктами	5	іспит
OK 9.	Управління потенціалом підприємства	4	іспит
OK 10.	Управління змінами	4	іспит
OK 11.	Переддипломна практика	8	залік
OK 12.	Кваліфікаційна робота магістра	14	захист
Загальний обсяг обов'язкових компонент:		66	
2. ВИБІРKOBІ КОМПОНЕНТИ ОП			
ВК 1.	Корпоративне управління	3	залік
ВК 2.	Кроскультурний менеджмент	3	залік
ВК 3.	Менеджмент-консалтинг	3	залік
ВК 4.	Соціальний менеджмент	3	залік
ВК 5.	Тренінг-курс з бренд-менеджменту	3	залік
ВК 6.	Фінансовий менеджмент	3	залік
ВК 7.	Інвестиційно-інноваційний менеджмент	3	залік
ВК 8.	Проєктне фінансування	3	залік
ВК 9.	Публічне адміністрування	3	залік
ВК 10.	Охорона праці в галузі та цивільний захист	3	залік
ВК 11.	Психологія управління	3	залік
ВК 12.	PR-менеджмент	3	залік
ВК 13.	Соціальна відповідальність бізнесу	3	залік
ВК 14.	Управління якістю	3	залік
ВК 15.	Ризик-менеджмент	3	залік
ВК 16.	Менеджмент ЗЕД	3	залік
ВК 17.	Податковий менеджмент	3	залік
ВК 18.	Аграрна економічна політика	3	залік
ВК 19.	Екологізація аграрного виробництва	3	залік
ВК 20.	Конкурентоспроможність аграрного підприємства	3	залік
ВК 21.	Економічна діагностика	3	залік
ВК 22.	Модельовання і прогнозування економічних систем і процесів	3	залік
ВК 23.	Ринок фінансових послуг	3	залік
ВК 24.	Сучасні методи викладання у вищій школі	3	залік
ВК 25-26.	Дисципліни із загальноуніверситетського каталогу		
Загальний обсяг вибіркових компонент:		24	
ЗАГАЛЬНИЙ ОБСЯГ ОСВІТНЬОЇ ПРОГРАМИ:		90	

2.2. Форми атестації здобувачів вищої освіти

Атестація випускників освітньо-професійної програми «Менеджмент» другого (магістерського) рівня вищої освіти проводиться у формі захисту кваліфікаційної роботи магістра та завершується видачею документа встановленого зразка про присудження ступеня магістра із присвоєнням кваліфікації: «Магістр менеджменту». Атестація здійснюється відкрито і публічно.

2.3. Структурно-логічна схема освітньо-професійної програми

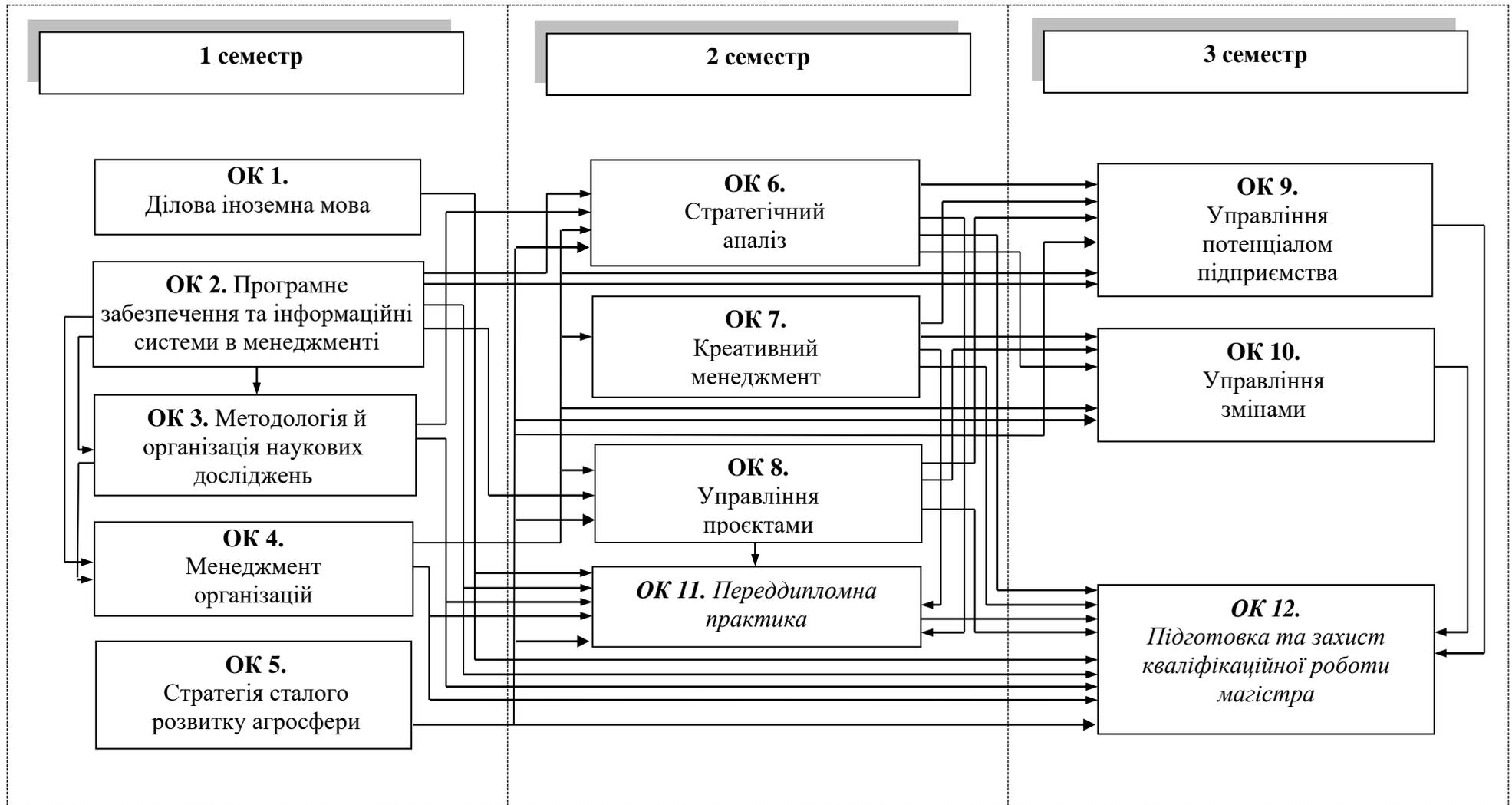

3. Опис системи внутрішнього забезпечення якості вищої освіти

В Білоцерківському національному аграрному університеті діє система внутрішнього забезпечення якості вищої освіти [_ https://education.btsau.edu.ua/node/8](https://education.btsau.edu.ua/node/8), яка базується на таких нормативних документах:

Стандарт ESG-2015	Нормативне забезпечення зовнішнє	Нормативне забезпечення внутрішньо-університетське
<p>1.1. Політика забезпечення якості. Заклади повинні виробити політику щодо забезпечення якості, яка є публічною і становить частину їх стратегічного менеджменту. Внутрішні стейкхолдери повинні розробляти і втілювати цю політику через відповідні структури і процеси, залучаючи до цього зовнішніх стейкхолдерів</p> <p>Institutions should have a policy for quality assurance that is made public and forms part of their strategic management. Internal stakeholders should develop and implement this policy through appropriate structures and processes, while involving external stakeholders.</p>	<ul style="list-style-type: none"> - Закон України «Про освіту» (розділ 5 (ст. 41 – 51); - Закон України «Про вищу освіту» (розділ V (ст. 16); - Методичні рекомендації щодо розроблення стандартів вищої освіти (наказ МОН України від 01.06.2016 № 600 (у редакції наказу Міністерства освіти і науки України від «21» грудня 2017 № 1648); - Указ Президента України «Про Положення про національний заклад (установу) України» (16.06.1996 р. № 451/95 із змінами); - Постанова Кабінету Міністрів України «Про затвердження Порядку та критеріїв надання закладу вищої освіти статусу національного, підтвердження чи позбавлення цього статусу» (22.11.2017 р. № 912); - Указ Президента України «Про заходи щодо забезпечення пріоритетного розвитку освіти в Україні» (2010 р. № 926/2010); - Стратегія реформування вищої освіти в Україні до 2020 р.; 	<ul style="list-style-type: none"> - Статут БНАУ; - Стратегія розвитку Регіонального університетського центру Білоцерківського національного аграрного університету на 2020-2025 роки; - Політика Білоцерківського національного аграрного університету у сфері якості; - Положення про систему внутрішнього забезпечення якості освіти та освітньої діяльності в Білоцерківському національному аграрному університеті; - Етичний кодекс університетської спільноти; - Положення про порядок проведення внутрішніх аудитів системи забезпечення якості та здійснення коригувальних і запобіжних дій у Білоцерківському національному аграрному університеті; - Положення про опитування щодо якості освітньої діяльності Білоцерківського національного аграрного університету; - Положення про групи зі змісту та якості освіти в Білоцерківському національному аграрному університеті; - Положення про академічну доброчесність у Білоцерківському національному аграрному університеті; - Положення про комісію з питань етики та академічної доброчесності у Білоцерківському національному аграрному університеті; - Положення про відділ маркетингу, ліцензування та акредитації Білоцерківського національного аграрного

	<ul style="list-style-type: none"> - Указ Президента України «Про Національну стратегію розвитку освіти в Україні на період до 2021 року» (25.06.2013 р. № 344/2013); - Розпорядження Кабінету Міністрів України «Про затвердження плану заходів з реалізації Національної стратегії розвитку освіти в Україні на період до 2021 року» (04.09.2013 р. №). - 	<ul style="list-style-type: none"> університету; - Положення про відділ забезпечення якості вищої освіти Білоцерківського національного аграрного університету; - Положення про моніторинг якості освітнього процесу в Білоцерківському національному аграрному університеті.
<p>1.2. Розроблення і затвердження програм. Заклади повинні реалізовувати процеси розроблення і затвердження своїх програм. Програми слід розробляти такими, щоб вони відповідали визначеним для них цілям, включаючи заплановані результати навчання. Необхідно чітко визначити й озвучити кваліфікації, отримані в результаті навчання за програмою; вони повинні відповідати певному рівню національної рамки кваліфікацій вищої освіти, а отже й Рамці кваліфікацій Європейського простору вищої освіти</p> <p>Institutions should have processes for the design and</p>	<ul style="list-style-type: none"> - Закон України «Про освіту» (ст. 33); - Закон України «Про вищу освіту» (п. 17 ч. 1 ст. 1, ч. 3 ст. 10, п. 8 ч.1 ст. 36); - Закон України «Про ліцензування видів господарської діяльності» від 02 березня 2015 р.; - Наказ МОН України від 16.09.2014 р. №1048 «Про затвердження Плану заходів МОН щодо виконання Закону України від 01.07.2014 р. №1556-VII «Про вищу освіту»; - Наказ МОН України від 26.01.2015 №47 «Про особливості формування навчальних планів на 2015/2016 навчальний рік»; - Наказ МОН України від 01 червня 2016 № 600 «Про затвердження та введення в дію Методичних рекомендацій щодо розроблення стандартів вищої освіти» (у редакції наказу Міністерства освіти і науки України від «21» грудня 2017 № 1648); 	<ul style="list-style-type: none"> - Положення про освітні програми в Білоцерківському національному аграрному університеті; - Положення про систему внутрішнього забезпечення якості освіти та освітньої діяльності в Білоцерківському національному аграрному університеті; - Положення про робочу програму навчальної дисципліни в Білоцерківському національному аграрному університеті.

<p>approval of their programmes. The programmes should be designed so that they meet the objectives set for them, including the intended learning outcomes. The qualification resulting from a programme should be clearly specified and communicated, and refer to the correct level of the national qualifications framework for higher education and, consequently, to the Framework for Qualifications of the European Higher Education Area.</p>	<ul style="list-style-type: none"> - Лист МОН України від 13.03.2015 р. №1/9-126 «Щодо особливостей організації освітнього процесу та формування навчальних планів у 2015/2016 навчальному році»; - Лист МОН України від 28.04.2017 р. № 1/9-239 «Про примірний зразок освітньо-професійної програми для першого 	
<p>1.3. Студентоцентроване навчання, викладання та оцінювання. Заклади повинні забезпечити реалізацію програм таким чином, щоб заохотити студентів брати активну участь у розвитку освітнього процесу, а оцінювання студентів відображало цей підхід</p> <p>Institutions should ensure that the programmes are delivered in a way that encourages students to take an active role in creating the learning</p>	<ul style="list-style-type: none"> - Закон України «Про освіту» (ст. 58); - Закон України «Про вищу освіту» (п. 5, 6 ст. 40); - Постанова Кабінету Міністрів України від 28 грудня 2016 р. № 1050 «Деякі питання стипендіального забезпечення» 	<ul style="list-style-type: none"> - Положення про організацію освітнього процесу в Білоцерківському національному аграрному університеті; - Положення про оцінювання результатів навчання здобувачів вищої освіти в Білоцерківському національному аграрному університеті; - Положення про вибіркові навчальні дисципліни у Білоцерківському національному аграрному університеті; - Положення про порядок ліквідації академічних заборгованостей у Білоцерківському національному аграрному університеті; - Положення про опитування щодо якості освітньої діяльності Білоцерківського національного аграрного університету; - Порядок використання коштів для надання матеріальної допомоги та заохочення студентів і аспірантів Білоцерківського національного аграрного університету; - Правила призначення і виплати академічних та соціальних стипендій у Білоцерківському національному аграрному

<p>process, and that the assessment of students reflects this approach.</p>		<p>університеті; – Положення про центр патріотичного та правового виховання молоді Білоцерківського національного аграрного університету.</p>
<p>1.4. Зарахування, навчання, визнання кваліфікацій і сертифікація студентів. Заклади повинні послідовно застосовувати визначені наперед та опубліковані інструкції, що охоплюють усі стадії «життєвого циклу» студента, наприклад, зарахування, досягнення, визнання та атестацію</p> <p>Institutions should consistently apply pre-defined and published regulations covering all phases of the student “life cycle”, e.g. student admission, progression, recognition and certification.</p>	<p>– Закон України «Про вищу освіту» (ст. 6, 7, розділ VIII (ст. 44, 45, 46); – Постанова КМУ від 12.08.2015 р. № 579 «Про затвердження Положення про порядок реалізації права на академічну мобільність»; – Наказ МОН України від 06.06.1996 р. N 191/153 «Про затвердження Положення про академічні відпустки та повторне навчання в вищих закладах освіти»; – Положення про порядок переведення, відрахування та поновлення студентів вищих закладів освіти, затверджене наказом Міністерства освіти і науки України від 15.07.1996 р. № 245; – Постанова Кабінету Міністрів України від 31.03.2015 року № 193 «Про документи про вищу освіту (наукові ступені) державного зразка»; – Наказ МОН України від 12.05.2015 №525 «Про затвердження форм документів про вищу освіту (наукові ступені) державного зразка та додатків до них, зразка академічної довідки»</p>	<p>– Положення про організацію освітнього процесу в Білоцерківському національному аграрному університеті; – Положення про практичну підготовку студентів Білоцерківського національного аграрного університету; – Положення про робочу програму навчальної дисципліни в Білоцерківському національному аграрному університеті; – Положення про організацію навчання, стажування та виробничої практики студентів Білоцерківського національного аграрного університету за кордоном; – Правила прийому до вищого навчального закладу на відповідний рік; – Положення про порядок реалізації права на академічну мобільність здобувачів вищої освіти Білоцерківського національного аграрного університету; – Положення про порядок визнання в Білоцерківському національному аграрному університеті результатів навчання, отриманих у неформальній освіті; – Положення про оцінювання результатів навчання здобувачів вищої освіти в Білоцерківському національному аграрному університеті; – Положення про апеляцію результатів підсумкового контролю для здобувачів освіти Білоцерківського національного аграрного університету; – Положення про переведення студентів на вакантні місця у Білоцерківському національному аграрному університеті; – Положення про переведення здобувачів вищої освіти на вакантні місця державного замовлення в Білоцерківському національному аграрному університеті (2021, проект); – Положення про порядок створення та організацію роботи екзаменаційної комісії у Білоцерківському національному</p>

		<p>аграрному університеті;</p> <ul style="list-style-type: none"> - Положення про диплом з відзнакою у Білоцерківському національному аграрному університеті; - Положення про диплом з відзнакою у Білоцерківському національному аграрному університеті; - Положення про порядок перезарахування освітніх компонентів освітніх програм, визначення академічної різниці та її ліквідації в Білоцерківському національному аграрному університеті. -
<p>1.5. Викладацький склад. Заклади повинні переконатись у компетентності своїх викладачів. Вони повинні застосовувати чесні і прозорі процеси щодо прийняття на роботу та розвитку персоналу</p> <p>Institutions should assure themselves of the competence of their teachers. They should apply fair and transparent processes for the recruitment and development of the staff.</p>	<ul style="list-style-type: none"> - Закон України «Про освіту» (ст. 54, 57-61); - Закон України «Про вищу освіту» (ст. 52-60). - Постанова КМУ від 12 серпня 2015 р. № 579 «Про затвердження Положення про порядок реалізації права на академічну мобільність»; - Постанова КМ України від 19 серпня 2015 р. № 656 «Деякі питання реалізації статті 54 Закону України «Про вищу освіту»»; - Постанова КМУ від 30.12.2015 р. № 1187 «Про затвердження Ліцензійних умов провадження освітньої діяльності закладів освіти (Кадрові вимоги щодо забезпечення провадження освітньої діяльності у сфері вищої освіти розміщені у додатку 12 до Ліцензійних умов у підпунктах 1-16 пункту 5 приміток до вказаного додатку)»; - Наказ МОН України від 24.01.2013 р. № 48 «Про затвердження Положення про підвищення кваліфікації та стажування педагогічних і науково- 	<ul style="list-style-type: none"> - Статут БНАУ ; - Колективний договір між адміністрацією та трудовим колективом Білоцерківського національного аграрного університету; - Правила внутрішнього розпорядку для працівників Білоцерківського національного аграрного університету; - Положення про планування, проведення та оцінювання відкритих занять викладачів у Білоцерківському національному аграрному університеті; - Положення про систему внутрішнього забезпечення якості освіти та освітньої діяльності в Білоцерківському національному аграрному університеті; - Положення про планування та облік роботи науково-педагогічних працівників в Білоцерківському національному аграрному університеті; - Положення про планування та облік роботи науково-педагогічних працівників Білоцерківського національного аграрного університету (вводиться в дію з 01.08.2021 р.); - Етичний кодекс університетської спільноти; - Положення про академічну доброчесність у Білоцерківському національному аграрному університеті; - Положення про комісію з питань етики та академічної доброчесності у Білоцерківському національному аграрному університеті; - Положення про порядок присвоєння почесного звання

	<p>педагогічних працівників вищих навчальних закладів»;</p> <ul style="list-style-type: none"> - Наказ МОН України від 05.10.2015 № 1005 «Про затвердження Рекомендацій щодо проведення конкурсного відбору при заміщенні вакантних посад науково-педагогічних працівників та укладання з ними трудових договорів (контрактів)»; - Наказ МОН України від 14.01.2016 № 13 «Про затвердження Порядку присвоєння вчених звань науковим і науково-педагогічним працівникам»; - Типове положення про атестацію педагогічних працівників, затверджене наказом МОН України від 06.10.2010 р. - 	<p>«Почесний професор Білоцерківського національного аграрного університету»;</p> <ul style="list-style-type: none"> - Положення про конкурс наукових проектів на здобуття внутрішньоуніверситетських грантів Білоцерківського національного аграрного університету; - Положення про преміювання, встановлення доплат та надбавок, надання матеріальної допомоги, щорічної грошової винагороди та матеріальної допомоги на оздоровлення у Білоцерківському національному аграрному університеті; - Положення про уповноважений підрозділ (особу) з питань запобігання та виявлення корупції Білоцерківського національного аграрного університету; - Положення про рейтингове оцінювання діяльності науково-педагогічних працівників Білоцерківського національного аграрного університету.
<p>1.6. Навчальні ресурси та підтримка студентів. Заклади повинні мати відповідне фінансування для навчальної та викладацької діяльності, забезпечуючи адекватні та легкодоступні навчальні ресурси і підтримку студентів</p> <p>Institutions should have appropriate funding for learning and teaching activities and ensure that adequate and readily accessible learning resources and student support</p>	<ul style="list-style-type: none"> - Закон України «Про освіту» (ст. 78) - Закон України «Про вищу освіту» (п.6. ст. 26); - Постанова КМУ від 30.12.2015 р. № 1187 «Про затвердження ліцензійних умов провадження освітньої діяльності закладів освіти»; - Постанова КМУ від 12 серпня 2015 р. № 579 «Про затвердження Положення про порядок реалізації права на академічну мобільність» 	<ul style="list-style-type: none"> - Положення про стипендіальне забезпечення студентів у Білоцерківському національному аграрному університеті; - Положення про навчальну лабораторію кафедри у Білоцерківському національному аграрному університеті; - Положення про організацію навчально-методичної роботи в Білоцерківському національному аграрному університеті; - Положення про робочу програму навчальної дисципліни в Білоцерківському національному аграрному університеті; - Порядок супроводу навчання студентів з інвалідністю та інших маломобільних груп населення у Білоцерківському НАУ; - Положення про відділ навчально-методичної та виховної роботи Білоцерківського національного аграрного університету; - Положення про Наукове товариство творчої молоді (НТТМ) Білоцерківського національного аграрного університету; - Положення про порядок реалізації права на академічну мобільність здобувачів вищої освіти Білоцерківського національного аграрного університету;

<p>are provided.</p>		<ul style="list-style-type: none"> - Положення про наукову бібліотеку Білоцерківського національного аграрного університету; - Положення про студентське самоврядування Білоцерківського національного аграрного університету. -
<p>1.7. Управління інформацією. Заклади повинні забезпечити збір, аналіз і використання відповідної інформації для ефективного управління своїми програмами та іншою діяльністю</p> <p>Institutions should ensure that they collect, analyse and use relevant information for the effective management of their programmes and other activities.</p>	<ul style="list-style-type: none"> - Закон України «Про освіту» (ст. 79, 74) - Закону України «Про вищу освіту» (ст. 8); - Постанова КМУ від 13.07.2011 р. № 752 «Про створення Єдиної державної електронної бази з питань освіти» 	<ul style="list-style-type: none"> - Положення про організацію освітнього процесу в Білоцерківському національному аграрному університеті; - Положення про систему внутрішнього забезпечення якості освіти та освітньої діяльності в Білоцерківському національному аграрному університеті; - Положення про групи зі змісту та якості освіти в Білоцерківському національному аграрному університеті; - Положення про систему управління навчанням Moodle в Білоцерківському національному аграрному університеті; - Положення про оцінювання результатів навчання здобувачів вищої освіти в Білоцерківському національному аграрному університеті; - Положення про кафедру у Білоцерківському національному аграрному університеті; - Положення про відділ маркетингу, ліцензування та акредитації Білоцерківського національного аграрного університету; - Положення про редакційно-видавничий відділ Білоцерківського національного аграрного університету; - Положення про наукову бібліотеку Білоцерківського національного аграрного університету. -
<p>1.8. Публічна інформація. Заклади повинні публікувати зрозумілу, точну, об'єктивну, своєчасну та легкодоступну інформацію про свою діяльність, включаючи програми</p>	<ul style="list-style-type: none"> - Закон України «Про освіту» (ст. 30); - Закон України «Про вищу освіту» ч. 2 ст. 16, п.п.4 п.3 ст.32, ст. 79; - Закон України «Про інформацію»; - Закон України «Про доступ до публічної інформації» 	<ul style="list-style-type: none"> - Положення про систему внутрішнього забезпечення якості освіти та освітньої діяльності в Білоцерківському національному аграрному університеті.

<p>Institutions should publish information about their activities, including programmes, which is clear, accurate, objective, up-to date and readily accessible.</p>		
<p>1.9. Поточний моніторинг і періодичний перегляд програм. Заклади повинні проводити моніторинг і періодичний перегляд програм, щоб гарантувати, що вони досягають встановлених для них цілей і відповідають потребам студентів і суспільства. Ці перегляди повинні вести до безперервного вдосконалення програми. Про будь-які дії, заплановані або вжиті як результат перегляду, слід інформувати всі зацікавлені сторони</p> <p>Institutions should monitor and periodically review their programmes to ensure that they achieve the objectives set for them and respond to the needs of students and society. These reviews should lead to continuous improvement of the</p>	<p>– Закону України «Про вищу освіту» (п.2 ч. 2 ст. 16)</p>	<ul style="list-style-type: none"> – Положення про організацію освітнього процесу в Білоцерківському національному аграрному університеті; – Положення про освітні програми в Білоцерківському національному аграрному університеті; – Положення про систему внутрішнього забезпечення якості освіти та освітньої діяльності в Білоцерківському національному аграрному університеті; – Положення про групи зі змісту та якості освіти в Білоцерківському національному аграрному університеті; – Положення про оцінювання результатів навчання здобувачів вищої освіти в Білоцерківському національному аграрному університеті; – Положення про моніторинг якості освітнього процесу в Білоцерківському національному аграрному університеті.

<p>programme. Any action planned or taken as a result should be communicated to all those concerned.</p>		
<p>1.10. Циклічне зовнішнє забезпечення якості. Заклади повинні проходити зовнішнє забезпечення якості відповідно до ESG на циклічній основі. Institutions should undergo external quality assurance in line with the ESG on a cyclical basis.</p>	<ul style="list-style-type: none"> - Закон України «Про освіту» (ст. 46, 48, 49); - Закон України «Про вищу освіту» (ст. 24, ст. 25); - Закон України «Про ліцензування видів господарської діяльності»; - Постанова КМУ № 1187 від 30.12.2015 р. «Про затвердження Ліцензійних умов провадження освітньої діяльності закладів освіти». 	<ul style="list-style-type: none"> - Положення про систему внутрішнього забезпечення якості освіти та освітньої діяльності в Білоцерківському національному аграрному університеті.

4. Матриця відповідності програмних компетентностей та результатів навчання

№ з/п	Програмні результати навчання	ІК	Загальні компетентності (ЗК)							Спеціальні (фахові) компетентності (СК)											
			01	02	03	04	05	06	07	01	02	03	04	05	06	07	08	09	10	11	
1.	Критично осмислювати, вибирати та використовувати необхідний науковий, методичний і аналітичний інструментарій для управління в непередбачуваних умовах.	+	+							+	+								+		
2.	Ідентифікувати проблеми в організації та обґрунтовувати методи їх вирішення.	+			+							+									
3.	Проектувати ефективні системи управління організаціями.	+	+											+							
4.	Обґрунтовувати та управляти проектами, генерувати підприємницькі ідеї.	+				+											+				
5.	Планувати діяльність організації в стратегічному та тактичному розрізах.	+										+									
6.	Мати навички прийняття, обґрунтування та забезпечення реалізації управлінських рішень в непередбачуваних умовах, враховуючи вимоги чинного законодавства, етичні міркування та соціальну відповідальність.	+								+	+								+		
7.	Організовувати та здійснювати ефективні комунікації всередині колективу, з представниками різних професійних груп та в міжнародному контексті.	+		+			+							+							
8.	Застосовувати спеціалізоване програмне забезпечення та інформаційні системи для вирішення задач управління організацією.	+			+									+							
9.	Вміти спілкуватись в професійних і наукових колах державною та іноземною мовами.	+					+														
10.	Демонструвати лідерські навички та вміння працювати у команді, взаємодіяти з людьми, впливати на їх поведінку для вирішення професійних задач.	+													+		+				
11.	Забезпечувати особистий професійний розвиток та планування власного часу.	+											+								
12.	Вміти делегувати повноваження та керівництво організацією (підрозділом).	+		+		+								+		+	+			+	
13.	Вміти планувати і здійснювати інформаційне, методичне, матеріальне, фінансове та кадрове забезпечення організації (підрозділу).	+			+	+			+		+		+				+	+			
14.	Вміти обґрунтовувати, приймати та забезпечувати реалізацію управлінських рішень щодо сталого розвитку агросфери.	+																			+

5. Матриця забезпечення програмних результатів навчання компонентами освітньо-професійної програми

Програмні результати навчання (РН)	Обов'язкові компоненти освітньо-професійної програми											
	ОК 01	ОК 02	ОК 03	ОК 04	ОК 05	ОК 06	ОК 07	ОК 08	ОК 09	ОК 10	ОК 11	ОК 12
РН 01			*	*	*	*		*	*	*	*	*
РН 02				*	*	*		*		*	*	*
РН 03		*		*					*	*	*	*
РН 04							*	*				
РН 05		*		*		*						
РН 06				*			*		*	*	*	*
РН 07	*	*						*			*	
РН 08		*	*	*							*	*
РН 09	*			*							*	*
РН 10	*			*			*	*		*	*	
РН 11	*		*	*			*				*	*
РН 12				*					*			
РН 13		*		*					*		*	*
РН 14					*	*						

6. Матриця відповідності програмних компетентностей компонентам ОПП

Компетентності	Обов'язкові компоненти освітньо-професійної програми												
	ОК 01	ОК 02	ОК 03	ОК 04	ОК 05	ОК 06	ОК 07	ОК 08	ОК 09	ОК 10	ОК 11	ОК 12	
Інтегральна компетентність	*												
Загальні компетентності (ЗК)	01		*	*	*	*			*		*	*	*
	02	*	*						*			*	
	03	*	*	*	*		*	*	*	*		*	*
	04				*			*	*	*			
	05				*				*			*	*
	06							*			*		*
	07			*	*	*	*					*	*
Спеціальні (фахові) компетентності (СК)	01			*	*	*	*		*	*	*	*	*
	02				*	*	*		*		*	*	*
	03	*		*	*			*				*	*
	04		*		*			*		*		*	*
	05	*	*					*	*		*	*	
	06				*			*	*		*	*	
	07		*					*	*	*			
	08				*			*	*		*		
	09				*	*	*	*	*	*	*	*	*
	10				*		*			*	*		*
	11					*	*						