

МІНІСТЕРСТВО ОСВІТИ І НАУКИ УКРАЇНИ
БІЛОЦЕРКІВСЬКИЙ НАЦІОНАЛЬНИЙ АГРАРНИЙ УНІВЕРСИТЕТ

ЗАТВЕРДЖЕНО

Вченою радою Білоцерківського
національного аграрного університету

протокол № 1 від 18.06 2024 року

Голова Вченої ради

Ректор, д.с.н., професор

О.А.Шуст

ОСВІТНЬО-ПРОФЕСІЙНА ПРОГРАМА
«ПРАВО»

РІВЕНЬ ВИЩОЇ ОСВІТИ	перший (бакалаврський)
СТУПІНЬ ВИЩОЇ ОСВІТИ	бакалавр
ГАЛУЗЬ ЗНАНЬ	08 Право
СПЕЦІАЛЬНІСТЬ	081 Право
КВАЛІФІКАЦІЯ В ДИПЛОМІ	Ступінь вищої освіти – Бакалавр Спеціальність – 081 «Право» Освітня програма – «Право»

Введено в дію з «05» серпня 2024 р.
Наказ № 13/в від «18» червня 2024 р.

ЛИСТ-ПОГОДЖЕННЯ
Освітньо-професійної програми
«ПРАВО»

Галузь знань	08 Право
Спеціальність	081 Право
Рівень вищої освіти	Перший (бакалавський) рівень
Кваліфікація	Бакалавр права

Гарант освітньої програми
Ковальчук Інна Валентинівна, канд. юрид. наук, доцент

Погоджено:

Вчена рада соціально-гуманітарного факультету
від «25» березня 2024 р. протокол № 9

декан факультету К. Желець І.В. Ковальчук

Проректор
з освітньої, виховної та міжнародної діяльності Т.М. Димань Т.М. Димань

«28» червня 2024 р.

ПЕРЕДМОВА

Освітньо-професійна програма (ОПП) для підготовки здобувачів вищої освіти першого (бакалаврського) рівня за спеціальністю «Право» містить 240 кредитів ЄКТС, необхідний для здобуття відповідного ступеня вищої освіти; перелік компетентностей випускників; освітні компоненти для підготовки здобувачів вищої освіти, визначені у результатах навчання; форми атестації здобувачів вищої освіти; вимоги до наявності системи внутрішнього забезпечення якості вищої освіти.

Розробники програми:

1. Бровко Наталія Іванівна, д-р юрид. наук, професор
2. Пахомова Анна Олександрівна, канд. юрид. наук, доцент
3. Катаєв Ярослав Олександрович, студент III курсу, ОП «Право»
4. Сірик Оксана Сергіївна, голова ради роботодавців, директор Білоцерківського місцевого центру з надання безоплатної вторинної правової допомоги

Рецензії-відгуки зовнішніх стейкхолдерів:

1. Бадзюх Олексій Валентинович, директор ТОВ «Інноваційне сільськогосподарське машинобудування «Промінь»
2. Римар Михайло Орестович, керівник Білоцерківської окружної прокуратури
3. Цукуров Владислав Петрович, суддя-спікер Білоцерківського міськрайонного суду

Освітньо-професійна програма «Право» підготовки фахівців першого (бакалаврського) рівня вищої освіти за спеціальністю 081 «Право» розроблена відповідно до Закону України «Про вищу освіту» від 01.07.2014 р., Постанови Кабінету Міністрів України «Про затвердження Національної рамки кваліфікацій» №1341 від 23.11.2011 р., Постанови Кабінету Міністрів України «Про затвердження Ліцензійних умов провадження освітньої діяльності закладів освіти» від 30.12.2015 р. № 1187, Наказу МОН «Про затвердження стандарту вищої освіти за спеціальністю 081 «Право» для першого (бакалаврського) рівня вищої освіти» № 644 від 20.07.2022 р.

1. Профіль освітньо-професійної програми з надання освітніх послуг для підготовки фахівців першого (бакалаврського) рівня зі спеціальності 081 «Право» галузі знань 08 «Право»

1- Загальна інформація	
Повна назва закладу вищої освіти та структурного підрозділу	Білоцерківський національний аграрний університет Соціально-гуманітарний факультет
Ступінь вищої освіти та назва кваліфікації мовою оригіналу	Бакалавр Бакалавр права
Офіційна назва освітньої програми	Право
Тип диплому та обсяг освітньої програми	Диплом бакалавра, одиничний, 240 кредитів ЄКТС, термін навчання – 3 роки 10 місяців
Наявність акредитації	Акредитація спеціальності «Право» освітнього ступеня «Бакалавр» проведена у 2020 році (Рішення Національного агентства із забезпечення якості вищої освіти №11(28).1.67 від 16.06.2020 р. №398). Термін дії сертифіката до 16 червня 2025 року.
Цикл/рівень	НРК– 6 рівень, FQ-ЕНЕА – перший цикл, EQF-LL – 6 рівень
Передумови	Наявність повної загальної середньої освіти
Мова(и) викладання	Українська, англійська
Інтернет-адреса постійного розміщення опису освітньої програми	www.btsau.edu.ua
2 – Мета освітньо-професійної програми	
<p>Забезпечення підготовки висококваліфікованих фахівців у галузі права, які мають компетентності, необхідні для розуміння природи і функцій права, змісту його основних правових інститутів, застосування права, а також меж правового регулювання різних суспільних відносин.</p> <p>Цілі ОП відповідають місії університету, оскільки ОП передбачає підготовку висококваліфікованих конкурентоспроможних фахівців у галузі права для сфери аграрного виробництва шляхом надання освітніх послуг відмінної якості, дотримання високих стандартів у викладанні, науковій і професійній діяльності, що обумовлює стратегію БНАУ. Особливістю програми є її екогуманістичне спрямування, акцент на правових дисциплінах, які передбачають вивчення особливостей правового регулювання суспільних відносин в аграрній, земельній, екологічній та природодоресурсній сферах.</p>	
3 - Характеристика освітньо-професійної програми	
Галузь знань, спеціальність	Галузь знань 08 - Право Спеціальність 081 - Право
Орієнтація освітньої програми	Освітньо-професійна.
Основний фокус освітньої програми та спеціалізації	Загальна освіта в галузі права, фахова підготовка та формування інтегральних, загальних та спеціальних (фахових, предметних) компетентностей у галузі права з акцентом на правових дисциплінах, які передбачають вивчення особливостей правового регулювання суспільних відносин в аграрній, земельній, екологічній та природодоресурсній сферах.
Особливості програми	<p>Об’єкт вивчення: право як соціальне явище. Вивчення права та його джерел ґрунтується на правових доктринах, цінностях і принципах, в основі яких покладені права та основоположні свободи людини.</p> <p>Цілі навчання: формування здатності розв’язувати складні спеціалізовані завдання у сфері права з розумінням природи і змісту його основних правових інститутів, а також меж правового регулювання різних суспільних відносин.</p>

	<p>Теоретичний зміст предметної області складає формування знань про: основи поведінки індивідів і соціальних груп; творення права, його тлумачення і застосування; правові цінності, принципи, а також природа і зміст правових інститутів, етичні стандарти правничої професії.</p> <p>Методи, методики та технології: загальнонаукові і спеціальні методи пізнання правових явищ; методики правової оцінки, ідентифікації правової проблеми та її вирішення на основі принципів права;</p> <p>Інструменти та обладнання: сучасне інформаційно-комунікаційне обладнання, інформаційні ресурси та програмні продукти, що застосовуються в правовій діяльності.</p>
4 – Придатність випускників до працевлаштування та подальшого навчання	
Придатність до працевлаштування	<p>Фахівець здатний виконувати зазначену професійну роботу за ДК 003:2010 і може займати первинні посади:</p> <p>3432– Секретар судового засідання 3432 – Секретар суду 3450– Помічник приватного детектива 3436.9 – Помічник судді 3436.9 – Помічник юриста 2419.3 – Помічник-консультант народного депутата України 2429 – Державний виконавець 3451 – Оперуповноважений 5162 – Інспектор патрульної служби 5162 – Молодший інспектор (органи внутрішніх справ) 5162 – Помічник дільничного інспектора міліції 5162 – Помічник оперуповноваженого 5162 – Помічник слідчого 2424 – Інспектор (пенітенціарна система), оперуповноважений (пенітенціарна система) 2429 – Інспектор праці (правовий), приватний детектив, судовий експерт 2429 – Юрисконсульт</p>
Подальше навчання	<p>Продовження навчання на другому (магістерському) рівні вищої освіти. Набуття додаткових кваліфікацій в системі післядипломної освіти.</p>
5 – Викладання та оцінювання	
Викладання та навчання	<p>Загальний стиль навчання – студентоцентрований на засадах особистісно-діяльнісного підходу.</p> <p>Кредитно-трансферна система організації навчання, електронне навчання в системі Moodle. Лекції (мультимедійні та інтерактивні) семінарські заняття, самостійна робота на основі підручників, навчальних посібників та конспектів лекцій, курсові роботи, індивідуальні консультації з викладачами, наукова робота в лабораторіях.</p>
Оцінювання	<p>Види контролю: поточний, тематичний, модульний, підсумковий, самоконтроль, атестаційний екзамен.</p> <p>Форми контролю: усне та письмове опитування, тестові завдання, розв’язання ситуаційних завдань, модульні контрольні роботи індивідуальні завдання, есе, іспити, атестаційний екзамен.</p> <p>Оцінювання навчальних досягнень здобувачів вищої освіти здійснюється за 100-бальною системою з переведенням у систему оцінок за національною шкалою, а також забезпечення ранжування досягнень за шкалою ЄКТС.</p>
6 – Програмні компетентності	
Інтегральна компетентність (ІК)	<p>Здатність розв’язувати складні спеціалізовані задачі у галузі правничої діяльності.</p>
Загальні компетентності (ЗК)	<p>ЗК 1. Здатність до абстрактного, логічного та критичного мислення, аналізу і синтезу.</p> <p>ЗК 2 Здатність застосовувати знання у практичних ситуаціях.</p> <p>ЗК 3 Знання і розуміння предметної області та розуміння професійної діяльності.</p>

	<p>ЗК 4 Здатність спілкуватися державною мовою як усно, так і письмово.</p> <p>ЗК 5 Здатність спілкуватися іноземною мовою.</p> <p>ЗК 6 Навички використання інформаційних і комунікаційних технологій.</p> <p>ЗК 7 Здатність вчитися та оволодівати сучасними знаннями.</p> <p>ЗК8. Здатність бути критичним та самокритичним.</p> <p>ЗК9 Здатність працювати в команді.</p> <p>ЗК 10 Здатність діяти на основі етичних міркувань (мотивів).</p> <p>ЗК 11Здатність реалізувати свої права і обов'язки як члена суспільства, усвідомлювати цінності громадянського суспільства та необхідність його сталого розвитку, верховенства права, прав і свобод людини і громадянина в Україні.</p> <p>ЗК 12 Здатність усвідомлювати рівні можливості та гендерні проблеми.</p> <p>ЗК 13 Зберігати та примножувати моральні, культурні, наукові цінності і досягнення суспільства на основі розуміння історії та закономірностей розвитку права, його місця у загальній системі знань про природу і суспільство та у розвитку суспільства, техніки, технологій.</p> <p>ЗК 14 Цінування та повага різноманітності і мультикультурності.</p> <p>ЗК 15 Прагнення до збереження навколишнього середовища.</p>
<p>Спеціальні (фахові, предметні) компетентності (СК)</p>	<p>СК 1 Здатність застосовувати знання з основ теорії та філософії права, знання і розуміння структури правничої професії та її ролі у суспільстві.</p> <p>СК 2 Знання і розуміння ретроспективи формування правових та державних інститутів.</p> <p>СК 3 Повага до честі і гідності людини як найвищої соціальної цінності, розуміння їх правової природи.</p> <p>СК4 Знання і розуміння міжнародних стандартів прав людини, положень Конвенції про захист прав людини та основоположних свобод, а також практики Європейського суду з прав людини.</p> <p>СК 5 Здатність застосовувати знання засад і змісту інститутів міжнародного публічного права, а також міжнародного приватного права.</p> <p>СК 6 Знання і розуміння основ права Європейського Союзу.</p> <p>СК 7 Здатність застосовувати знання засад, принципів і доктрин національного права, а також змісту правових інститутів таких галузей права, як: конституційне право, адміністративне право і адміністративне процесуальне право, цивільне і цивільне процесуальне право, кримінальне і кримінальне процесуальне право.</p> <p>СК 8 Знання і розуміння особливостей реалізації та застосування норм матеріального і процесуального права.</p> <p>СК 9 Знання і розуміння основ правового регулювання обігу публічних грошових коштів.</p> <p>СК 10 Знання і розуміння соціальної природи трудових відносин та їх правового регулювання.</p> <p>СК 11 Здатність визначати належні та прийнятні для юридичного аналізу факти.</p> <p>СК 12 Здатність аналізувати правові проблеми, формувати та обґрунтовувати правові позиції.</p> <p>СК 13 Здатність до критичного та системного аналізу правових явищ і застосування набутих знань у професійній діяльності.</p> <p>СК 14 Здатність до консультування з правових питань, зокрема, можливих способів захисту прав та інтересів клієнтів, відповідно до вимог професійної етики, належного дотримання норм щодо нерозголошення персональних даних та конфіденційної інформації.</p> <p>СК 15 Здатність до самостійної підготовки проектів актів правозастосування.</p> <p>СК16 Здатність до логічного, критичного і системного аналізу документів, розуміння їх правового характеру і значення</p>
<p>7 – Програмні результати навчання (РН)</p>	
<p>РН 1. Визначати переконливість аргументів у процесі оцінки заздалегідь невідомих умов та обставин.</p> <p>РН 2. Знати та розуміти міжнародні стандарти прав людини, положення Конвенції про захист прав</p>	

людини та основоположних свобод, а також практику Європейського суду з прав людини.

РН 3. Проводити збір і інтегрований аналіз матеріалів з різних джерел.

РН 4. Знати та розуміти основи права Європейського Союзу.

РН 5. Давати короткий правовий висновок щодо окремих фактичних обставин з достатньою обґрунтованістю.

РН 6. Оцінювати недоліки і переваги певних правових аргументів, аналізуючи відому проблему.

РН 7. Складати та узгоджувати план власного прикладного дослідження і самостійно збирати матеріали за визначеними джерелами.

РН 8. Застосовувати інститути міжнародного публічного права, а також міжнародного приватного права.

РН 9. Самостійно визначати ті обставини, у з'ясуванні яких потрібна допомога, і діяти відповідно до отриманих рекомендацій.

РН 10. Вільно спілкуватись державною та іноземною мовами як усно, так і письмово, із застосуванням правничої термінології.

РН 11. Мати базові навички риторики.

РН 12. Доносити до респондента матеріал з певної правової проблематики доступно і зрозуміло.

РН 13. Знати та розуміти особливості реалізації та застосування норм матеріального і процесуального права.

РН 14. Використовувати статистичну інформацію, отриману з першоджерел та вторинних джерел для правничої діяльності.

РН 15. Вільно використовувати для правничої діяльності доступні інформаційні технології і бази даних.

РН 16. Використовувати комп'ютерні програми, необхідні у правничій діяльності.

РН 17. Працювати в команді, забезпечуючи виконання завдань команди.

РН 18. Застосовувати в професійній діяльності основні сучасні правові доктрини, цінності та принципи функціонування національної правової системи.

РН 19. Пояснювати природу та зміст основних правових явищ і процесів.

РН 20. Виокремлювати і аналізувати юридично значущі факти і робити обґрунтовані правові висновки.

РН 21. Готувати проекти необхідних актів застосування права відповідно до правового висновку зробленого у різних правових ситуаціях.

РН 22. Надавати консультації щодо можливих способів захисту прав та інтересів клієнтів у різних правових ситуаціях.

8 – Ресурсне забезпечення реалізації програми

Кадрове забезпечення	Науково-педагогічні працівники, залучені до викладання дисциплін складових освітньо-професійної програми, є штатними співробітниками Білоцерківського національного аграрного університету, 95% з них мають науковий ступінь, вчене звання та підтверджений рівень наукової та професійної активності. Формування професійних компетентностей забезпечують фахівці з практичним досвідом.
Матеріально-технічне забезпечення	Матеріально-технічне забезпечення відповідає ліцензійним вимогам щодо надання освітніх послуг у сфері вищої освіти і є достатнім для забезпечення якості освітнього процесу, зокрема: навчальні приміщення; комп'ютерні класи (лабораторії); кабінет криміналістики; зал судових засідань; спортивний зал, спортивні майданчики; бібліотека, читальний зал; точки бездротового доступу до мережі Інтернет; мультимедійне обладнання; приміщення для науково-педагогічних працівників; гуртожитки; пункти харчування та ін.
Інформаційне та навчально-методичне забезпечення	Офіційний веб-сайт Університету (www.btsau.edu.ua) містить повну інформацію про освітні програми, навчальну, наукову і виховну діяльність, структурні підрозділи, правила прийому, контакти. Користувачі сайту мають можливість користуватися усіма наявними ресурсами бібліотеки Білоцерківського національного аграрного університету. Читальні зали бібліотеки у кількості 7 мають 245 місць, всі підключено до мережі Інтернет у вільному доступі. Фонд наукової бібліотеки університету містить 568536 примірників, 19 найменувань друкованих фахових періодичних наукових видань. Наявний доступ до таких баз даних як Business Communication Quarterly, Topics in Theoretical Economics, The Forum for Social Economics, National Institute Economic Review, Springer Verlag, Academy of Accounting and Financial Studies Journal, AIEL Series in Labour Economics, Chinese Management

	Studies, Contemporary Accounting Research, CORPORATE OWNERSHIP AND CONTROL, де здобувачі вищої освіти мають можливість користуватись періодичними фаховими науковими виданнями в електронному варіанті, у тому числі іноземною (англійською) мовою. Електронна бібліотека має програмне забезпечення «УФД – бібліотека».
9 – Академічна мобільність	
Національна кредитна мобільність	На основі двосторонніх договорів між Білоцерківським національним аграрним університетом та закладами вищої освіти України.
Міжнародна кредитна мобільність	У рамках програми ЄС Еразмус+ на основі двосторонніх договорів між Білоцерківським національним аграрним університетом та закладами вищої освіти країн-партнерів https://btsau.edu.ua/uk/content/mizhnarodna-spivpracya-6 Підписані угоди про співпрацю з академічних обмінів з такими університетами як: Afyon Kocatepe University (Туреччина), Ondokuz Mayıs University (Туреччина), Czech University of Life Sciences, Prague (Чехія), University of Debrecen (Угорщина), Slovak University of Agriculture in Nitra (Словаччина), University of Agriculture in Krakow (Польща), University of Maribor (Словенія), University of Ljubljana (Словенія), Поморська Академія (м. Слупськ, Польща).
Навчання іноземних здобувачів вищої освіти	Відповідно до «Правил прийому до Білоцерківського національного аграрного університету», затвердженими Вченою радою Білоцерківського національного аграрного університету.

Перелік компонент освітньо-професійної програми та їх логічна послідовність

2.1. Перелік компонент ОПП

Код	Компоненти освітньої програми (навчальні дисципліни, курсові проекти (роботи), практики)	Кількість кредитів	Форма контролю
1	2	3	4
1. ОБОВ'ЯЗКОВІ КОМПОНЕНТИ ОПП			
ОК 1	Юридична деонтологія та професійна етика юриста	4	Залік
ОК 2	Теорія держави і права	5/5	Залік/Іспит
ОК 3	Українська мова за професійним спрямуванням	4	Іспит
ОК 4	Філософія	4	Іспит
ОК 5	Іноземна мова за професійним спрямуванням	6	Залік/Іспит
ОК 6	Історія української державності і національної культури	4	Іспит
ОК 7	Конституційне право	5/5	Залік/Іспит
ОК 8	Логіка	3	Залік
ОК 9	Фізична культура	3	Залік
ОК 10	Безпека життєдіяльності та цивільний захист	3	Залік
ОК 11	Основи римського приватного права	3	Залік
ОК 12	Цивільне право	6/5/5	Залік/Іспит
ОК 13	Кримінальне право	6/5	Залік/Іспит
ОК 14	Міжнародне право	5/7	Залік/Іспит
ОК 15	Правові засади діяльності юридичної клініки	3	Залік
ОК 16	Адміністративне право	6	Іспит
ОК 17	Адміністративне процесуальне право	5	Залік
ОК 18	Трудове право	5	Іспит
ОК 19	Цивільне процесуальне право	5	Іспит
ОК 20	Земельне право	5	Іспит
ОК 21	Кримінальне процесуальне право	5	Іспит
ОК 22	Господарське право	6	Іспит
ОК 23	Екологічне право	6	Іспит
ОК 24	Фінансове право	6	Іспит
ОК 25	Господарське процесуальне право	5	Залік
ОК 26	Право Європейського Союзу	5	Іспит
ОК 27	Аграрне право	5	Іспит
ОК 28	Податкове право	5	Іспит
ОК 29	Практична підготовка	15	Залік
	Підсумкова атестація	3	Іспит
	ВСЬОГО	180	
2. ВИБІРКОВІ КОМПОНЕНТИ ОПП			
ВК 1	Українські студії	4	Залік
ВК 2	Етнокulturологія	4	Залік
ВК 3	Інформаційне право	4	Залік
ВК 4	Право інтелектуальної власності	4	Іспит
ВК 5	Політологія	3	Іспит
ВК 6	Соціально-політичні студії	3	Залік
ВК 7	Військове право	3	Залік
ВК 8	Адвокатура в Україні	3	Залік
ВК 9	Нотаріат	3	Залік

ВК 10	Складання процесуальних документів	4	Залік
ВК 11	Конституційне процесуальне право	3	Залік
ВК 12	Державна служба	3	Залік
ВК 13	Медичне право	3	Залік
ВК 14	Право соціального захисту	3	Залік
ВК 15	Муніципальне право	3	Залік
ВК 16	Міграційне право	3	Залік
ВК 17	Конституційне право зарубіжних країн	3	Залік
ВК 18	Історія правових вчень	3	Залік
ВК 19	Кримінологія	3	Залік
ВК 20	Конфліктологія	3	Залік
ВК 21	Судові та правоохоронні органи	3	Залік
ВК 22	Англійська фахова термінологія	4	Іспит
ВК 23	Письмові та усні комунікації в міжнародному просторі	4	Залік
ВК 24	Корпоративне право	4	Залік
ВК 25	Інвестиційне право	4	Залік
ВК 26	Кримінально-виконавче право	3	Залік
ВК 27	Виконання актів державних органів	3	Залік
ВК 28	Криміналістика	4	Залік
ВК 29	Судова медицина та психіатрія	4	Залік
ВК 30	Страхове право	4	Залік
ВК 31	Митне право	4	Залік
ВК 32	Природоресурсне право	4	Іспит
ВК 33	Правове регулювання фермерства в Україні	4	Залік
ВК 34	Правове регулювання оцінки землі	4	Залік
ВК 35-37	Освітній компонент загальноуніверситетського вибору	4	Залік
Всього вибіркового блоку		60	
Всього		240	

2.2. Форми атестації здобувачів вищої освіти

Атестація випускників освітньої програми спеціальності 081 «Право» здійснюється у формі атестаційного екзамену, який складається з двох частин: теоретичної та практичної, з дисциплін: Конституційне право України, Цивільне право, Кримінальне право та завершується видачою документу встановленого зразка про присудження їм ступеня бакалавра із присвоєнням кваліфікації «бакалавр права». Атестація здійснюється відкрито і публічно.

2.3. Вимоги до наявності системи внутрішнього забезпечення якості вищої освіти

Важливим напрямком діяльності у БНАУ є створення й розвиток внутрішньої системи забезпечення якості освіти. Розроблено Політику БНАУ у сфері якості освіти і пакет документів, які регламентують її формування: «Про систему внутрішнього забезпечення якості освіти та освітньої діяльності в БНАУ», «Про порядок проведення внутрішніх аудитів системи забезпечення якості та здійснення коригувальних і запобіжних дій у БНАУ», «Про опитування щодо якості освітньої діяльності БНАУ», «Про групи зі змісту та якості освіти у БНАУ», «Про академічну доброчесність у БНАУ», «Етичний кодекс» (<https://btsau.edu.ua/uk/content/yakistosvity>, <https://btsau.edu.ua/uk/content/normatyvne-zabezpechennya>).

Представниками керівництва з якості є: в освітній діяльності – проректор з освітньої, виховної та міжнародної діяльності, науковій – проректор з наукової та інноваційної діяльності. З 2017 року навчально-методичний відділ координував у т.ч. питання моніторингу якості освіти, створюючи систему внутрішнього забезпечення якості вищої освіти. Розроблено процесну модель управління якістю в БНАУ (<https://btsau.edu.ua/en/content/quality-assurance>).

З 2020 року в університеті функціонує відділ забезпечення якості освіти, який організує і проводить систематичний моніторинг якості освіти й формує на цій основі рекомендації щодо вдосконалення освітнього процесу та молодіжної політики. З-поміж важливих заходів, спрямованих на функціонування системи внутрішнього забезпечення якості вищої освіти, працівники відділу розробляють інструментарій (матриці й графіки опитувань, анкети, форми он-лайн інтерв'ювання тощо) для проведення циклічних опитувань стейкхолдерів (НПП, здобувачів освіти, роботодавців, абітурієнтів, колишніх випускників), аналізують їх результати і забезпечують доступність для учасників з метою вдосконалення освітнього процесу (<http://btsau.edu.ua/uk/content/yakist-osvity>).

Метою опитування є визначення думки репрезентативної сукупності (групи) респондентів щодо якості освітньої діяльності в Університеті та на факультеті. Завданнями опитування є:

- отримання сукупної інформації щодо якості змісту й форм навчання за освітніми програмами, що реалізуються, а також стосовно інших процесів, що впливають на якість освітньої діяльності (умов навчання та ресурсів, зовнішніх факторів мотивації навчання, соціально-психологічних чинників освітнього процесу тощо);
- визначення ставлення здобувачів вищої освіти до діяльності науково-педагогічних працівників, у тому числі – застосування інноваційних освітніх технологій і засобів навчання в їх роботі;
- аналіз якісних показників взаємодії навчання з науковими дослідженнями, учасниками якого є різні суб'єкти освітньої діяльності;
- використання анкетування як одного з елементів моніторингу системи контролю якості освітнього процесу;
- підготовка аналітичних матеріалів з метою виявлення проблемних питань освітнього процесу в Університеті та надання інформації для формування рекомендацій щодо його удосконалення.

Рівні опитувань: «внутрішній аудит» освітньої діяльності (здобувач вищої освіти – викладач – кафедра – факультет); «зовнішній» моніторинг якості освіти (експертне опитування) на рівні факультету, Університету (визначена група респондентів – відділ забезпечення якості освіти – відділ навчально-методичної та виховної роботи – відділ акредитації та ліцензування/ приймальна комісія – ректорат). Групи респондентів – це здобувачі вищої освіти, викладачі, завідувачі кафедр, керівники структурних підрозділів Університету, випускники та роботодавці. Графік складається й коригується на навчальний рік (семестр).

У результаті циклічних і системних дій поступово формується культура якості. Для того, щоб учасники академічної спільноти відчували значущість свого залучення до системи

забезпечення якості, на факультеті проводяться зустрічі з представниками ректорату, відділу забезпечення якості, які ознайомлюють учасників з новими тенденціями і викликами. На засіданнях кафедр і раді соціально-гуманітарного факультету, у групі зі змісту та якості освіти систематично обговорюються результати проведених діагностичних процедур, інші актуальні питання якості та її забезпечення. З метою удосконалення викладацької майстерності й ознайомлення з інноваційними викладацькими практиками викладачі відвідують пролонгований методико-психологічний семінар «Школа професійного розвитку», тематика якого оновлюється й коригується на запити викладачів. Розроблено й видано для НПП відповідні навчально-методичні матеріали: <http://btsau.edu.ua/uk/content/molodizhna-polityka>

Унаслідок системності дій, спрямованих на формування Політики БНАУ у сфері забезпечення якості освіти, для всіх суб'єктів освітньої діяльності БНАУ і факультетів передбачено:

- планово-просвітницькі та інформаційно-роз'яснювальні заходи з питань якості вищої освіти та академічної доброчесності;
- навчальні заходи (продовжений психолого-педагогічний семінар для НПП з актуальних питань розвитку освіти, сертифікаційні дистанційні курси, семінари для експертів освіти тощо);
- контрольні-коригувальні акції (опитування та анкетування, інтерв'ювання, тренінги, круглі столи й панельні дискусії з питань якості освіти та академічної доброчесності, аналіз робіт на дотримання правил академічної доброчесності за допомогою системи UNICHEK).

У ході формування внутрішньої системи забезпечення якості освіти на факультеті, окрім загально університетських процедур і заходів, здійснюється перегляд програми і результатів навчання, у тому числі – на основі взаємодії різних стейкхолдерів. До обговорення і коригування, обрання стратегії дій, прийняття управлінських рішень, спрямованих на якість освіти, долучаються – викладачі, здобувачі освіти, роботодавці, випускники факультету. Координацію процесів аналізу, оприлюднення результатів їх оцінювальних суджень про зміст програми навчання, форми викладання, важливі для розвитку компетентності тощо, на факультеті здійснює група зі змісту та якості освіти (Положення: https://btsau.edu.ua/sites/default/files/Faculties/osvita/quality/polog_grupy_quality_bnau.pdf). До складу цієї групи входять представники зазначених груп стейкхолдерів.

Оцінювальні судження різних груп стейкхолдерів – це результати їхнього періодичного анкетування, інтерв'ювання, бліц-опитування (в режимах онлайн чи офлайн), а також безпосередньої участі в роботі групи зі змісту та якості освіти. Результатом роботи групи є прийняття рішень про: оприлюднення рекомендацій респондентів, вироблення стратегій впровадження змін чи перегляду змісту програми, форм навчання, методів оцінювання, інше.

2.4. Перелік нормативних документів

1. Закон України «Про вищу освіту» (від 01.07.2014 № 1556-VII). – Режим доступу: <http://zakon4.rada.gov.ua/laws/show/1556-18>.
2. Закон України «Про освіту» (від 05.09.2017 № 2145-VIII). – Режим доступу: <http://zakon5.rada.gov.ua/laws/show/2145-19>.
3. Класифікатор професій: ДК 003: 2010 / [розроб.: М. Гаврицька та ін.]. – К.: Соцінформ: Держспоживстандарт України, 2010. – 746 с.
4. Наказ Міністерства освіти і науки України від 25.05.2016 № 567 «Про затвердження Переліку спеціалізацій підготовки здобувачів вищої освіти ступенів бакалавра та магістра за спеціальністю 035 «Філологія». – Режим доступу: <http://zakon2.rada.gov.ua/laws/show/z0825-16>.
5. Наказ Міністерства освіти і науки України від 01.06.2016 № 600 «Про затвердження та введення в дію Методичних рекомендацій щодо

розроблення стандартів вищої освіти». – Режим доступу: <https://mon.gov.ua/storage/app/media/vishcha-osvita/rekomendatsii-1648.pdf>.

6. Постанова Кабінету Міністрів України від 23.11.2011 № 1341 «Про затвердження Національної рамки кваліфікацій». – <http://zakon4.rada.gov.ua/laws/show/1341-2011-p>.

7. Постанова Кабінету міністрів України від 29.04.2015 № 266 «Про затвердження переліку галузей знань і спеціальностей, за якими здійснюється підготовка здобувачів вищої освіти». – <http://zakon4.rada.gov.ua/laws/show/266-2015-p>.

8. Наказ МОН «Про затвердження стандарту вищої освіти за спеціальністю 081 «Право» для першого (бакалаврського) рівня вищої освіти» № 644 від 20.07.2022 р. <https://mon.gov.ua/storage/app/media/vishcha-osvita/zatverdzeni%20standarty/12/21/081-pravo-bakalavr-1.pdf>

2.5. Опис системи внутрішнього забезпечення якості вищої освіти в Білоцерківському національному аграрному університеті діє система внутрішнього забезпечення якості вищої освіти,

https://btsau.edu.ua/sites/default/files/Faculties/osvita/normatyvne/polog_vn_syst_qa_bnau.pdf, що базується на таких нормативних документах

Стандарт ESG-2015	Нормативне забезпечення зовнішнє	Нормативне забезпечення внутрішньо-університетське
<p>1.1. Політика забезпечення якості. Заклади повинні виробити політику щодо забезпечення якості, яка є публічною і становить частину їх стратегічного менеджменту. Внутрішні стейкхолдери повинні розробляти і втілювати цю політику через відповідні структури і процеси, залучаючи до цього зовнішніх стейкхолдерів</p> <p>Institutions should have a policy for quality assurance that is made public and forms part of their strategic management. Internal stakeholders should develop and implement this policy through appropriate structures and processes, while involving external stakeholders.</p>	<ul style="list-style-type: none"> • Закон України «Про освіту» (розділ 5 (ст. 41 – 51); • Закон України «Про вищу освіту» (розділ V (ст. 16); • Методичні рекомендації щодо розроблення стандартів вищої освіти (наказ МОН України від 01.06.2016 № 600 (у редакції наказу Міністерства освіти і науки України від «21» грудня 2017 № 1648); • Указ Президента України «Про Положення про національний заклад (установу) України» (16.06.1996 р. № 451/95 із змінами); • Постанова Кабінету Міністрів України «Про затвердження Порядку та критеріїв надання закладу вищої освіти статусу національного, підтвердження чи позбавлення цього статусу» (22.11.2017 р. № 912); 	<ul style="list-style-type: none"> • Статут БНАУ • Стратегія розвитку Регіонального університетського центру Білоцерківського національного аграрного університету на 2020-2025 роки • Політика Білоцерківського національного аграрного університету у сфері якості • Положення про систему внутрішнього забезпечення якості освіти та освітньої діяльності в Білоцерківському національному аграрному університеті • Етичний кодекс університетської спільноти • Положення про порядок проведення внутрішніх аудитів системи забезпечення якості та здійснення коригувальних і запобіжних дій у Білоцерківському національному аграрному університеті • Положення про опитування щодо якості освітньої діяльності Білоцерківського

	<ul style="list-style-type: none"> • Указ Президента України «Про заходи щодо забезпечення пріоритетного розвитку освіти в Україні» (2010 р. № 926/2010); • Стратегія реформування вищої освіти в Україні до 2020 р.; • Указ Президента України «Про Національну стратегію розвитку освіти в Україні на період до 2021 року» (25.06.2013 р. № 344/2013); • Розпорядження Кабінету Міністрів України «Про затвердження плану заходів з реалізації Національної стратегії розвитку освіти в Україні на період до 2021 року» (04.09.2013 р. № 686-р). 	<p>національного аграрного університету</p> <ul style="list-style-type: none"> • Положення про групи зі змісту та якості освіти в Білоцерківському національному аграрному університеті • Положення про академічну доброчесність у Білоцерківському національному аграрному університеті • Положення про комісію з питань етики та академічної доброчесності у Білоцерківському національному аграрному університеті • Положення про відділ маркетингу, ліцензування та акредитації Білоцерківського національного аграрного університету • Положення про відділ забезпечення якості вищої освіти Білоцерківського національного аграрного університету • Положення про моніторинг якості освітнього процесу в Білоцерківському національному аграрному університеті
<p>1.2. Розроблення і затвердження програм. Зклади повинні реалізовувати процеси розроблення і затвердження своїх програм. Програми слід розробляти такими, щоб вони відповідали визначеним для них цілям, включаючи заплановані результати навчання. Необхідно чітко визначити й озвучити кваліфікації, отримані в результаті навчання за програмою; вони повинні відповідати певному рівню національної рамки кваліфікацій вищої освіти, а отже й Рамці кваліфікацій Європейського простору вищої освіти</p> <p>Institutions should have processes for the design and approval of their programmes. The programmes should be designed so that they meet the</p>	<ul style="list-style-type: none"> • Закон України «Про освіту» (ст. 33); • Закон України «Про вищу освіту» (п. 17 ч. 1 ст. 1, ч. 3 ст. 10, п. 8 ч.1 ст. 36); • Закон України «Про ліцензування видів господарської діяльності» від 02 березня 2015 р.; • Наказ МОН України від 16.09.2014 р. №1048 «Про затвердження Плану заходів МОН щодо виконання Закону України від 01.07.2014 р. №1556-VII «Про вищу освіту»; • Наказ МОН України від 26.01.2015 №47 «Про особливості 	<ul style="list-style-type: none"> • Положення про освітні програми в Білоцерківському національному аграрному університеті • Положення про систему внутрішнього забезпечення якості освіти та освітньої діяльності в Білоцерківському національному аграрному університеті • Положення про робочу програму навчальної дисципліни в Білоцерківському національному аграрному університеті

<p>objectives set for them, including the intended learning outcomes. The qualification resulting from a programme should be clearly specified and communicated, and refer to the correct level of the national qualifications framework for higher education and, consequently, to the Framework for Qualifications of the European Higher Education Area.</p>	<p>формування навчальних планів на 2015/2016 навчальний рік»;</p> <ul style="list-style-type: none"> • Наказ МОН України від 01 червня 2016 № 600 «Про затвердження та введення в дію Методичних рекомендацій щодо розроблення стандартів вищої освіти» (у редакції наказу Міністерства освіти і науки України від «21» грудня 2017 № 1648); • Лист МОН України від 13.03.2015 р. №1/9-126 «Щодо особливостей організації освітнього процесу та формування навчальних планів у 2015/2016 навчальному році»; • Лист МОН України від 28.04.2017 р. № 1/9-239 «Про примірний зразок освітньо-професійної програми для першого 	
<p>1.3. Студентоцентроване навчання. Викладання та оцінювання. Заклади повинні забезпечити реалізацію програм таким чином, щоб заохотити студентів брати активну участь у розвитку освітнього процесу, а оцінювання студентів відображало цей підхід</p> <p>Institutions should ensure that the programmes are delivered in a way that encourages students to take an active role in creating the learning process, and that the assessment of students reflects this approach.</p>	<ul style="list-style-type: none"> • Закон України «Про освіту» (ст. 58); • Закон України «Про вищу освіту» (п. 5, 6 ст. 40); • Постанова Кабінету Міністрів України від 28 грудня 2016 р. № 1050 «Деякі питання стипендіального забезпечення» 	<ul style="list-style-type: none"> • Положення про організацію освітнього процесу в Білоцерківському національному аграрному університеті • Положення про оцінювання результатів навчання здобувачів вищої освіти в Білоцерківському національному аграрному університеті • Положення про вибіркові навчальні дисципліни у Білоцерківському національному аграрному університеті • Положення про порядок ліквідації академічних заборгованостей у Білоцерківському національному аграрному університеті • Положення про опитування щодо якості освітньої діяльності Білоцерківського національного аграрного університету

		<ul style="list-style-type: none"> • Порядок використання коштів для надання матеріальної допомоги та заохочення студентів і аспірантів Білоцерківського національного аграрного університету • Правила призначення і виплати академічних та соціальних стипендій у Білоцерківському національному аграрному університеті • Положення про центр патріотичного та правового виховання молоді Білоцерківського національного аграрного університету • Положення про організацію стажування та виробничої практики студентів Білоцерківського національного аграрного університету за кордоном • Положення про порядок організації права на академічну мобільність у Білоцерківському національному аграрному університеті • Положення про порядок перезарахування освітніх компонентів освітніх програм, визначення академічної різниці та її ліквідації в Білоцерківському національному аграрному університеті • Положення про відрахування, поновлення, переведення та переривання навчання здобувачів вищої освіти Білоцерківського національного аграрного університету
<p>1.4. Зарахування, навчання, визнання кваліфікацій і сертифікація студентів. Заклади повинні послідовно застосовувати визначені наперед та опубліковані інструкції, що охоплюють усі стадії «життєвого циклу» студента, наприклад, зарахування, досягнення, визнання та атестацію</p>	<ul style="list-style-type: none"> • Закон України «Про вищу освіту» (ст. 6, 7, розділ VIII (ст. 44, 45, 46)); • Постанова КМУ від 12.08.2015 р. № 579 «Про затвердження Положення про порядок реалізації права на академічну мобільність»; • Наказ МОН України від 06.06.1996 р. 	<ul style="list-style-type: none"> • Положення про організацію освітнього процесу в Білоцерківському національному аграрному університеті • Положення про практичну підготовку студентів Білоцерківського національного аграрного університету • Положення про робочу програму навчальної

<p>Institutions should consistently apply pre-defined and published regulations covering all phases of the student “life cycle”, e.g. student admission, progression, recognition and certification.</p>	<p>N 191/153 «Про затвердження Положення про академічні відпустки та повторне навчання в вищих закладах освіти»;</p> <ul style="list-style-type: none"> • Положення про порядок переведення, відрахування та поновлення студентів вищих закладів освіти, затверджене наказом Міністерства освіти і науки України від 15.07.1996 р. № 245; • Постанова Кабінету Міністрів України від 31.03.2015 року № 193 «Про документи про вищу освіту (наукові ступені) державного зразка»; • Наказ МОН України від 12.05.2015 №525 «Про затвердження форм документів про вищу освіту (наукові ступені) державного зразка та додатків до них, зразка академічної довідки» 	<p>дисципліни в Білоцерківському національному аграрному університеті</p> <ul style="list-style-type: none"> • Положення про організацію стажування та виробничої практики студентів Білоцерківського національного аграрного університету за кордоном • Правила прийому до закладу вищої освіти на відповідний рік • Положення про порядок організації права на академічну мобільність у Білоцерківському національному аграрному університеті • Положення про порядок визнання в Білоцерківському національному аграрному університеті результатів навчання, отриманих у неформальній освіті • Положення про оцінювання результатів навчання здобувачів вищої освіти в Білоцерківському національному аграрному університеті • Положення про переведення здобувачів вищої освіти на вакантні місця державного замовлення в Білоцерківському національному аграрному університеті <p>• Положення про створення та організацію роботи екзаменаційної (атестаційної) комісії в Білоцерківському національному аграрному університеті</p> <ul style="list-style-type: none"> • Положення про диплом з відзнакою у Білоцерківському національному аграрному університеті • Положення про порядок перезарахування освітніх компонентів освітніх програм, визначення академічної різниці та її ліквідації в Білоцерківському національному аграрному університеті
--	--	--

		<ul style="list-style-type: none"> • Положення про відрахування, поновлення, переведення та переривання навчання здобувачів вищої освіти Білоцерківського національного аграрного університету
<p>1.5. Викладацький склад. Заклади повинні переконатись у компетентності своїх викладачів. Вони повинні застосовувати чесні і прозорі процеси щодо прийняття на роботу та розвитку персоналу</p> <p>Institutions should assure themselves of the competence of their teachers. They should apply fair and transparent processes for the recruitment and development of the staff.</p>	<ul style="list-style-type: none"> • Закон України «Про освіту» (ст. 54, 57-61); • Закон України «Про вищу освіту» (ст. 52-60). • Постанова КМУ від 12 серпня 2015 р. № 579 «Про затвердження Положення про порядок реалізації права на академічну мобільність»; • Постанова КМ України від 19 серпня 2015 р. № 656 «Деякі питання реалізації статті 54 Закону України «Про вищу освіту»; • Постанова КМУ від 30.12.2015 р. № 1187 «Про затвердження Ліцензійних умов провадження освітньої діяльності закладів освіти (Кадрові вимоги щодо забезпечення провадження освітньої діяльності у сфері вищої освіти розміщені у додатку 12 до Ліцензійних умов у підпунктах 1-16 пункту 5 приміток до вказаного додатку)»; • Наказ МОН України від 24.01.2013 р. № 48 «Про затвердження Положення про підвищення кваліфікації та стажування педагогічних і науково-педагогічних працівників вищих навчальних закладів»; • Наказ МОН України від 05.10.2015 № 1005 «Про затвердження Рекомендацій щодо проведення конкурсного відбору при заміщенні 	<ul style="list-style-type: none"> • Статут БНАУ • Колективний договір між адміністрацією та трудовим колективом Білоцерківського національного аграрного університету • Правила внутрішнього розпорядку для працівників Білоцерківського національного аграрного університету • Положення про планування, проведення та оцінювання відкритих занять викладачів у Білоцерківському національному аграрному університеті • Положення про систему внутрішнього забезпечення якості освіти та освітньої діяльності в Білоцерківському національному аграрному університеті • Положення про планування та облік роботи науково-педагогічних працівників в Білоцерківському національному аграрному університеті • Етичний кодекс університетської спільноти • Положення про академічну доброчесність у Білоцерківському національному аграрному університеті • Положення про комісію з питань етики та академічної доброчесності у Білоцерківському національному аграрному університеті • Положення про порядок присвоєння почесного звання «Почесний професор Білоцерківського національного аграрного університету» • Положення про конкурс наукових проектів на здобуття

	<p>вакантних посад науково-педагогічних працівників та укладання з ними трудових договорів (контрактів)»;</p> <ul style="list-style-type: none"> • Наказ МОН України від 14.01.2016 № 13 «Про затвердження Порядку присвоєння вчених звань науковим і науково-педагогічним працівникам»; • Типове положення про атестацію педагогічних працівників, затвержене наказом МОН України від 06.10.2010 р. 	<p>внутрішньоуніверситетських грантів Білоцерківського національного аграрного університету</p> <ul style="list-style-type: none"> • Положення про преміювання, встановлення доплат та надбавок, надання матеріальної допомоги, щорічної грошової винагороди та матеріальної допомоги на оздоровлення у Білоцерківському національному аграрному університеті • Положення про уповноважений підрозділ (особу) з питань запобігання та виявлення корупції Білоцерківського національного аграрного університету • Положення про рейтингове оцінювання діяльності науково-педагогічних працівників Білоцерківського національного аграрного університету • Положення про підвищення кваліфікації та стажування науково-педагогічних працівників Білоцерківського національного аграрного університету • Положення про наставника академічної групи Білоцерківського національного аграрного університету • Положення про порядок заміщення посад (обрання і прийняття на роботу) науково-педагогічних (педагогічних) працівників Білоцерківського національного аграрного університету • Положення про порядок організації права на академічну мобільність у Білоцерківському національному аграрному університеті
<p>1.6. Навчальні ресурси та підтримка студентів. Заклади повинні мати відповідне фінансування для навчальної та викладацької діяльності,</p>	<ul style="list-style-type: none"> • Закон України «Про освіту» (ст. 78) • Закон України «Про вищу освіту» (п.6 ст. 26); 	<ul style="list-style-type: none"> • Положення про стипендіальне забезпечення студентів у Білоцерківському національному аграрному університеті

<p>забезпечуючи адекватні та легкодоступні навчальні ресурси і підтримку студентів</p> <p>Institutions should have appropriate funding for learning and teaching activities and ensure that adequate and readily accessible learning resources and student support are provided.</p>	<ul style="list-style-type: none"> • Постанова КМУ від 30.12.2015 р. № 1187 «Про затвердження ліцензійних умов провадження освітньої діяльності закладів освіти»; • Постанова КМУ від 12 серпня 2015 р. № 579 «Про затвердження Положення про порядок реалізації права на академічну мобільність» 	<ul style="list-style-type: none"> • Положення про навчальну лабораторію кафедри у Білоцерківському національному аграрному університеті • Положення про організацію навчально-методичної роботи в Білоцерківському національному аграрному університеті • Положення про робочу програму навчальної дисципліни в Білоцерківському національному аграрному університеті • Порядок супроводу навчання студентів з інвалідністю та інших маломобільних груп населення у Білоцерківському НАУ • Положення про відділ навчально-методичної та виховної роботи Білоцерківського національного аграрного університету • Положення про Наукове товариство творчої молоді (НТТМ) Білоцерківського національного аграрного університету • Положення про наукову бібліотеку Білоцерківського національного аграрного університету • Положення про студентське самоврядування Білоцерківського національного аграрного університету • Положення про порядок перезарахування освітніх компонентів освітніх програм, визначення академічної різниці та її ліквідації в Білоцерківському національному аграрному університеті • Положення про наставника академічної групи Білоцерківського національного аграрного університету • Положення про організацію стажування та
--	---	--

		<p>виробничої практики студентів Білоцерківського національного аграрного університету за кордоном</p> <ul style="list-style-type: none"> • Положення про порядок організації права на академічну мобільність у Білоцерківському національному аграрному університеті
<p>1.7. Управління інформацією. Заклади повинні забезпечити збір, аналіз і використання відповідної інформації для ефективного управління своїми програмами та іншою діяльністю</p> <p>Institutions should ensure that they collect, analyse and use relevant information for the effective management of their programmes and other activities.</p>	<ul style="list-style-type: none"> • Закон України «Про освіту» (ст. 79, 74) • Закону України «Про вищу освіту» (ст. 8); • Постанова КМУ від 13.07.2011 р. № 752 «Про створення Єдиної державної електронної бази з питань освіти» 	<p>- Положення про організацію освітнього процесу в Білоцерківському національному аграрному університеті</p> <ul style="list-style-type: none"> • Положення про систему внутрішнього забезпечення якості освіти та освітньої діяльності в Білоцерківському національному аграрному університеті • Положення про групи зі змісту та якості освіти в Білоцерківському національному аграрному університеті • Положення про систему управління навчанням Moodle в Білоцерківському національному аграрному університеті • Положення про оцінювання результатів навчання здобувачів вищої освіти в Білоцерківському національному аграрному університеті • Положення про факультет Білоцерківського національного аграрного університету • Положення про кафедру у Білоцерківському національному аграрному університеті • Положення про відділ маркетингу, ліцензування та акредитації Білоцерківського національного аграрного університету • Положення про редакційно-видавничий відділ Білоцерківського національного аграрного університету • Положення про наукову бібліотеку Білоцерківського

<p>1.8. Публічна інформація. Заклади повинні публікувати зрозумілу, точну, об'єктивну, своєчасну та легкодоступну інформацію про свою діяльність, включаючи програми</p> <p>Institutions should publish information about their activities, including programmes, which is clear, accurate, objective, up-to date and readily accessible.</p>	<ul style="list-style-type: none"> • Закон України «Про освіту» (ст. 30); • Закон України «Про вищу освіту» ч. 2 ст. 16, п.п.4 п.3 ст.32, ст. 79; • Закон України «Про інформацію»; • Закон України «Про доступ до публічної інформації» 	<p>національного аграрного університету</p> <ul style="list-style-type: none"> • Положення про систему внутрішнього забезпечення якості освіти та освітньої діяльності в Білоцерківському національному аграрному університеті
<p>1.9. Поточний моніторинг і періодичний перегляд програм. Заклади повинні проводити моніторинг і періодичний перегляд програм, щоб гарантувати, що вони досягають встановлених для них цілей і відповідають потребам студентів і суспільства. Ці перегляди повинні вести до безперервного вдосконалення програми. Про будь-які дії, заплановані або вжиті як результат перегляду, слід інформувати всі зацікавлені сторони</p> <p>Institutions should monitor and periodically review their programmes to ensure that they achieve the objectives set for them and respond to the needs of students and society. These reviews should lead to continuous improvement of the programme. Any action planned or taken as a result should be communicated to all those concerned.</p>	<ul style="list-style-type: none"> • Закону України «Про вищу освіту» (п.2 ч. 2 ст. 16) 	<ul style="list-style-type: none"> • Положення про організацію освітнього процесу в Білоцерківському національному аграрному університеті • Положення про освітні програми в Білоцерківському національному аграрному університеті • Положення про систему внутрішнього забезпечення якості освіти та освітньої діяльності в Білоцерківському національному аграрному університеті • Положення про групи зі змісту та якості освіти в Білоцерківському національному аграрному університеті • Положення про оцінювання результатів навчання здобувачів вищої освіти в Білоцерківському національному аграрному університеті • Положення про моніторинг якості освітнього процесу в Білоцерківському національному аграрному університеті
<p>1.10. Циклічне зовнішнє забезпечення якості. Заклади повинні проходити зовнішнє забезпечення якості відповідно до ESG на циклічній основі.</p>	<ul style="list-style-type: none"> • Закон України «Про освіту» (ст. 46, 48, 49); • Закон України «Про вищу освіту» (ст. 24, ст. 25); • Закон України «Про ліцензування видів 	<ul style="list-style-type: none"> • Положення про систему внутрішнього забезпечення якості освіти та освітньої діяльності в Білоцерківському національному аграрному університеті

<p>Institutions should undergo external quality assurance in line with the ESG on a cyclical basis.</p>	<p>господарської діяльності»;</p> <ul style="list-style-type: none"> • Постанова КМУ № 1187 від 30.12.2015 р. «Про затвердження Ліцензійних умов провадження освітньої діяльності закладів освіти». 	
---	--	--

2.6. Структурно-логічна схема підготовки бакалаврів освітньо-професійної програми підготовки «Право»

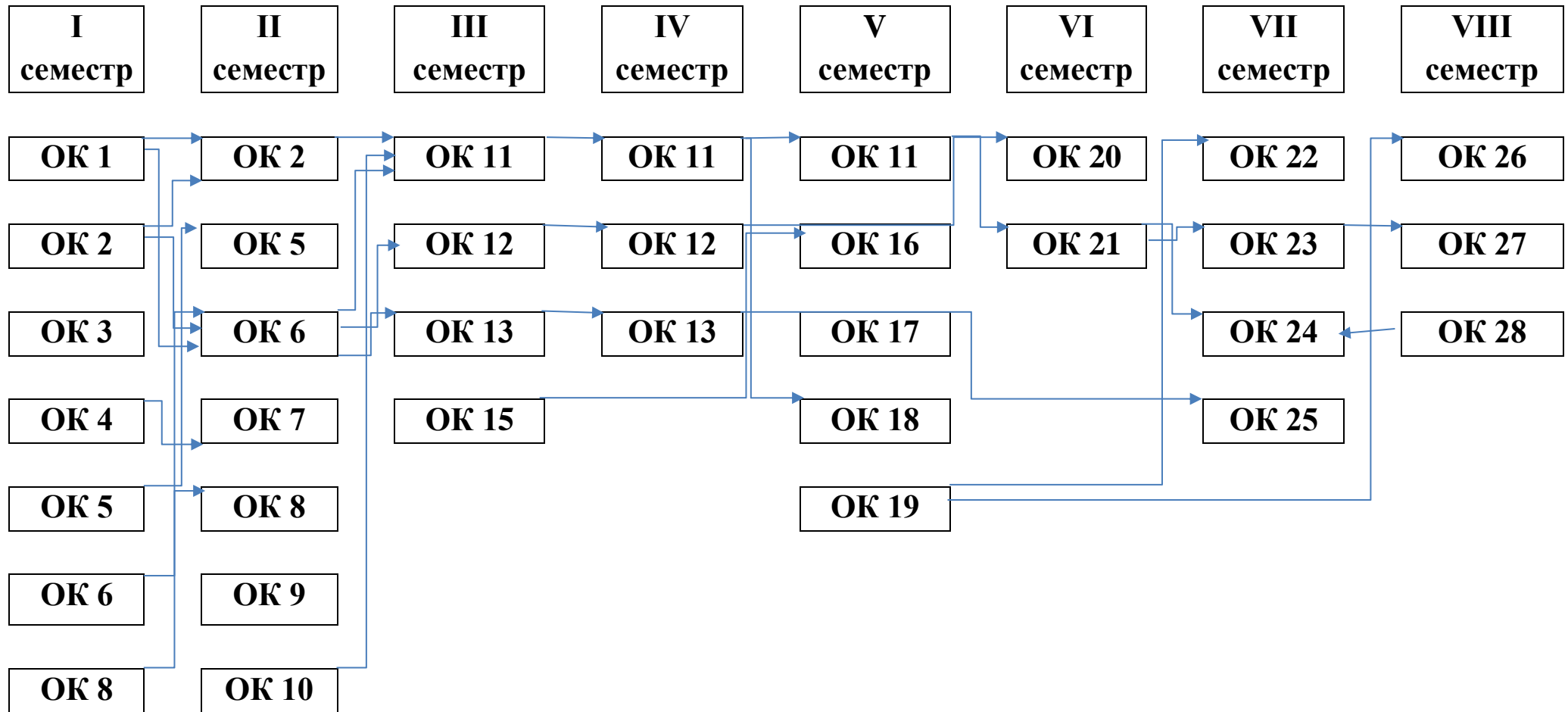

Матриця забезпечення загальних (ЗК) та спеціальних (СК) компетентностей відповідними компонентами освітньо-професійної програми «Право»																															
Компетентності		ОК 01	ОК 02	ОК 03	ОК 04	ОК 05	ОК 06	ОК 07	ОК 08	ОК 09	ОК 10	ОК 11	ОК 12	ОК 13	ОК 14	ОК 15	ОК 16	ОК 17	ОК 18	ОК 19	ОК 20	ОК 21	ОК 22	ОК 23	ОК 24	ОК 25	ОК 26	ОК 27	ОК 28	ОК 29	
Загальні компетентності (ЗК)	01	*	*		*		*		*																						
	02			*		*		*		*	*					*			*	*	*		*		*		*			*	
	03		*					*					*	*	*	*	*	*	*	*	*	*	*	*	*	*	*	*	*	*	
	04			*																											
	05					*																						*			
	06																*		*		*		*		*		*			*	
	07	*	*	*	*	*	*	*	*	*		*		*	*	*	*	*	*	*	*	*	*	*	*	*	*	*	*	*	*
	08	*								*							*		*		*		*		*		*			*	
	09										*	*																			
	10	*			*		*			*			*			*															
	11	*							*					*	*	*	*	*	*	*	*	*	*	*	*	*	*	*	*	*	*
	12	*												*	*	*		*		*						*			*		*
	13	*	*					*	*				*			*															
	14	*				*	*	*	*					*		*													*		
	15																					*			*			*	*		
Спеціальні (фахові) компетентності (СК)	01	*	*		*				*																						
	02	*	*				*					*																			
	03	*	*					*					*	*	*		*			*		*		*	*			*	*		
	04							*								*													*		
	05		*													*													*		
	06															*													*		
	07								*					*	*		*	*	*	*	*	*	*	*	*	*	*	*	*	*	*
	08								*					*	*	*	*	*	*	*	*	*	*	*	*	*	*	*	*	*	*
	09																										*				*
	10																			*											
	11													*	*	*	*	*	*	*	*	*	*	*	*	*	*	*	*	*	*
	12													*	*	*	*	*	*	*	*	*	*	*	*	*	*	*	*	*	*
	13	*	*						*					*	*	*	*	*	*	*	*	*	*	*	*	*	*	*	*	*	*
	14	*															*														*
	15																*			*		*		*			*				
	16			*					*					*	*	*	*	*	*	*	*	*	*	*	*	*	*	*	*	*	*

Компетентності		Матриця забезпечення загальних (ЗК) та спеціальних (СК) компетентностей відповідними компонентами освітньо-професійної програми «Право»																																						
		ВК 01	ВК 02	ВК 03	ВК 04	ВК 05	ВК 06	ВК 07	ВК 08	ВК 09	ВК 10	ВК 11	ВК 12	ВК 13	ВК 14	ВК 15	ВК 16	ВК 17	ВК 18	ВК 19	ВК 20	ВК 21	ВК 22	ВК 23	ВК 24	ВК 25	ВК 26	ВК 27	ВК 28	ВК 29	ВК 30	ВК 31	ВК 32	ВК 33	ВК 34	ВК 35-37				
Загальні компетентності (ЗК)	01					*	*		*	*	*										*			*														*		
	02			*	*		*	*	*	*	*	*	*	*	*	*	*		*	*	*		*	*	*	*	*	*	*		*	*					*	*	*	
	03							*	*	*	*	*	*	*	*	*	*		*	*	*		*																	
	04	*		*																																				
	05																							*	*															
	06			*																											*	*								
	07	*	*		*	*																							*	*				*	*				*	
	08				*	*			*		*											*												*	*					
	09				*	*															*																			
	10	*			*	*					*										*																		*	
	11			*			*	*	*	*	*	*	*	*	*	*	*	*	*	*	*	*	*	*	*	*	*	*	*	*	*	*	*	*	*	*	*	*	*	*
	12		*																																					
	13	*	*		*	*		*	*	*	*	*	*	*	*	*	*	*	*	*	*	*	*	*	*	*	*	*	*	*	*	*	*	*	*	*	*	*	*	*
	14	*	*		*	*													*	*	*	*	*	*	*	*	*	*	*	*	*	*	*	*	*	*	*	*	*	*
	15																																			*	*	*	*	
Спеціальні (фахові) компетентності (СК)	01																	*	*																					
	02					*	*												*	*																				
	03							*	*		*	*		*					*	*																				
	04							*	*		*	*		*					*	*								*												
	05																		*	*																				
	06			*							*	*		*				*	*							*	*	*	*							*	*			
	07			*	*			*	*	*	*	*	*	*	*	*	*	*	*	*	*	*	*	*	*	*	*	*	*	*	*	*	*	*	*	*	*	*	*	*
	08			*	*		*	*	*	*	*	*	*	*	*	*	*	*	*	*	*	*	*	*	*	*	*	*	*	*	*	*	*	*	*	*	*	*	*	*
	09																									*	*	*	*	*	*	*	*	*	*	*	*	*	*	
	10												*																											
	11							*	*	*	*	*	*	*	*	*	*	*	*	*	*	*	*	*	*	*	*	*	*	*	*	*	*	*	*	*	*	*	*	*
	12			*	*		*	*	*	*	*	*	*	*	*	*	*	*	*	*	*	*	*	*	*	*	*	*	*	*	*	*	*	*	*	*	*	*	*	*
	13			*	*		*	*	*	*	*	*	*	*	*	*	*	*	*	*	*	*	*	*	*	*	*	*	*	*	*	*	*	*	*	*	*	*	*	*
	14			*	*		*	*	*	*	*	*	*	*	*	*	*	*	*	*	*	*	*	*	*	*	*	*	*	*	*	*	*	*	*	*	*	*	*	*
	15			*	*		*	*	*	*	*	*	*	*	*	*	*	*	*	*	*	*	*	*	*	*	*	*	*	*	*	*	*	*	*	*	*	*	*	*
	16			*	*		*	*	*	*	*	*	*	*	*	*	*	*	*	*	*	*	*	*	*	*	*	*	*	*	*	*	*	*	*	*	*	*	*	*

Матриця забезпечення програмних результатів навчання (РН) відповідними компонентами освітньо-професійної програми «Право»																													
Компе- тентно- сті	Результати навчання																												
	OK 01	OK 02	OK 03	OK 04	OK 05	OK 06	OK 07	OK 08	OK 09	OK 10	OK 11	OK 12	OK 13	OK 14	OK 15	OK 16	OK 17	OK 18	OK 19	OK 20	OK 21	OK 22	OK 23	OK 24	OK 25	OK 26	OK 27	OK 28	OK 29
1	*						*	*				*	*	*	*	*	*	*	*	*	*	*	*	*	*	*	*	*	*
2	*	*		*		*		*																					
3		*				*	*					*	*	*	*	*	*	*	*	*	*	*	*	*	*	*	*	*	*
4	*						*	*				*	*	*	*	*	*	*	*	*	*	*	*	*	*	*	*	*	*
5							*					*	*	*	*	*	*	*	*	*	*	*	*	*	*	*	*	*	*
6							*					*	*	*	*	*	*	*	*	*	*	*	*	*	*	*	*	*	*
7										*											*			*				*	
8						*	*					*	*	*	*	*	*	*	*	*	*	*	*	*	*	*	*	*	*
9																	*		*		*					*			
10	*		*		*						*																		
11	*		*		*	*											*		*		*					*			
12	*		*		*												*		*		*					*			
13	*					*	*					*	*	*	*	*	*	*	*	*	*	*	*	*	*	*	*	*	*
14												*	*	*	*	*	*	*	*	*	*	*	*	*	*	*	*	*	*
15												*	*	*	*	*	*	*	*	*	*	*	*	*	*	*	*	*	*
16							*					*	*	*	*	*	*	*	*	*	*	*	*	*	*	*	*	*	*
17									*	*																			*
18		*					*					*	*	*	*	*	*	*	*	*	*	*	*	*	*	*	*	*	*
19		*					*					*	*	*	*	*	*	*	*	*	*	*	*	*	*	*	*	*	*
20	*	*		*				*			*																		
21							*					*	*	*	*	*	*	*	*	*	*	*	*	*	*	*	*	*	*
22															*		*	*	*	*		*				*			

Матриця забезпечення програмних результатів навчання (РН) відповідними компонентами освітньо-професійної програми «Право»

Компетентність i	Результати навчання																																						
	ВК 01	ВК 02	ВК 03	ВК 04	ВК 05	ВК 06	ВК 07	ВК 08	ВК 09	ВК 10	ВК 11	ВК 12	ВК 13	ВК 14	ВК 15	ВК 16	ВК 17	ВК 18	ВК 19	ВК 20	ВК 21	ВК 22	ВК 23	ВК 24	ВК 25	ВК 26	ВК 27	ВК 28	ВК 29	ВК 30	ВК 31	ВК 32	ВК 33	ВК 34	ВК 35-				
1			*	*			*	*	*	*	*								*	*								*	*										
2				*			*	*	*		*			*	*	*	*																						
3	*	*	*	*	*	*														*																			
4																*	*							*	*														
5								*		*	*																												
6								*		*	*																												
7	*	*			*	*												*																					
8				*							*					*	*							*	*								*	*					
9								*				*	*					*	*	*	*																		
10																							*	*													*		
11	*	*			*	*		*																*	*														
12	*	*			*	*		*																*	*														
13			*	*			*	*	*	*	*	*	*	*	*	*	*	*				*	*	*	*	*	*	*	*	*	*	*	*	*	*	*	*	*	
14			*									*							*			*	*	*	*	*	*	*	*	*	*	*	*	*	*	*	*	*	
15			*	*						*												*	*	*	*	*	*	*	*	*	*	*	*	*	*	*	*	*	
16			*	*				*		*												*	*	*	*	*	*	*	*	*	*	*	*	*	*	*	*	*	
17	*	*			*	*																		*	*	*	*	*	*	*	*	*	*	*	*	*	*	*	
18			*	*			*	*	*	*	*	*	*	*	*	*	*	*				*	*	*	*	*	*	*	*	*	*	*	*	*	*	*	*	*	*
19			*	*			*	*	*	*	*	*	*	*	*	*	*	*				*	*	*	*	*	*	*	*	*	*	*	*	*	*	*	*	*	*
20			*	*			*	*	*	*	*	*	*	*	*	*	*	*				*	*	*	*	*	*	*	*	*	*	*	*	*	*	*	*	*	*
21			*	*				*	*	*	*	*	*	*	*	*	*	*						*	*	*	*	*	*	*	*	*	*	*	*	*	*	*	*
22			*	*				*	*	*	*	*	*	*	*	*	*	*						*	*	*	*	*	*	*	*	*	*	*	*	*	*	*	*