

МІНІСТЕРСТВО ОСВІТИ І НАУКИ УКРАЇНИ  
БІЛОЦЕРКІВСЬКИЙ НАЦІОНАЛЬНИЙ АГРАРНИЙ УНІВЕРСИТЕТ

ЗАТВЕРДЖЕНО

Вченою радою Білоцерківського  
національного аграрного університету  
протокол № 5 від 18.06 2024 року

Голова Вченої ради

Ректор, д.е.н., професор

 О.А.Шуст

ОСВІТНЬО-ПРОФЕСІЙНА ПРОГРАМА  
«ПРАВО»

РІВЕНЬ ВИЩОЇ ОСВІТИ	другий (магістерський)
СТУПІНЬ ВИЩОЇ ОСВІТИ	магістр
ГАЛУЗЬ ЗНАНЬ	08 Право
СПЕЦІАЛЬНІСТЬ	081 Право
КВАЛІФІКАЦІЯ В ДИПЛОМІ	Ступінь вищої освіти – Магістр Спеціальність – 081 «Право» Освітня програма – «Право»

Введено в дію з «05» серпня 2024 р.  
Наказ № 113/0 від «18» червня 2024 р.

## ЛИСТ-ПОГОДЖЕННЯ

Освітньо-професійної програми

«ПРАВО»

Галузь знань 08 Право  
Спеціальність 081Право  
Рівень вищої освіти Другий (магістерський) рівень  
Кваліфікація Магістр права

Гарант освітньої програми

Пахомова Анна Олександрівна, канд. юрид. наук, доцент

Погоджено:

Вчена рада соціально-гуманітарного факультету  
від «25» березня 2024 р. протокол № 9

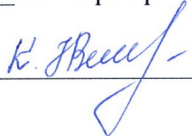
декан факультету  І.В. Ковальчук

Проректор

з освітньої, виховної та міжнародної діяльності  Т.М. Димань

«28» серпня 2024 р.

## ПЕРЕДМОВА

Освітньо-професійна програма (ОПП) для підготовки здобувачів вищої освіти другого (магістерського) рівня за спеціальністю «Право» містить 90 кредитів ЄКТС, необхідний для здобуття відповідного ступеня вищої освіти; перелік компетентностей випускника; нормативний зміст підготовки здобувачів вищої освіти, сформульований у термінах результатів навчання; форми атестації здобувачів вищої освіти; вимоги до наявності системи внутрішнього забезпечення якості вищої освіти.

Розробники програми:

1. Бровко Наталія Іванівна, д-р юрид. наук, професор
2. Ковальчук Інна Валентинівна, канд. юрид. наук, доцент
3. Катаєв Ярослав Олександрович, студент III курсу, ОП «Право»
4. Сірик Оксана Сергіївна, директор Білоцерківського місцевого центру з надання безоплатної вторинної правової допомоги

Рецензії-відгуки зовнішніх стейкхолдерів:

1. Бадзюх Олексій Валентинович, директор ТОВ «Інноваційне сільськогосподарське машинобудування «Промінь»
2. Левіцька Валентина Петрівна, Сквирський міський голова
3. Цукуров Владислав Петрович, суддя-спікер Білоцерківського міськрайонного суду

Освітньо-професійна програма підготовки фахівців другого (магістерського) рівня вищої освіти за спеціальністю 081 «Право» розроблена відповідно до Закону України «Про вищу освіту» від 01.07.2014 р., Постанов Кабінету Міністрів України від 23.11.2011 р. «Про затвердження Національної рамки кваліфікацій» від 30.12.2015 р. № 1187, «Про затвердження Ліцензійних умов провадження освітньої діяльності закладів освіти» від 30.12.2015 р., Наказу МОН «Про затвердження стандарту вищої освіти за спеціальністю 081 «Право» для другого (магістерського) рівня вищої освіти» № 643 від 20.07.2022 р., положення про освітні програми в Білоцерківському національному аграрному університеті.

**1. Профіль освітньо-професійної програми з надання освітніх послуг для підготовки фахівців першого (бакалаврського) рівня зі спеціальності 081 «Право» галузі знань 08 «Право»**

<b>1- Загальна інформація</b>	
<b>Повна назва закладу вищої освіти та структурного підрозділу</b>	Білоцерківський національний аграрний університет Соціально-гуманітарний факультет
<b>Ступінь вищої освіти та назва кваліфікації мовою оригіналу</b>	Магістр Магістр права
<b>Офіційна назва освітньої програми</b>	Право
<b>Тип диплому та обсяг освітньої програми</b>	Диплом магістра, одиничний, 90 кредитів ЄКТС, термін навчання – 1 рік 4 місяці
<b>Наявність акредитації</b>	Акредитація первинна Акредитація спеціальності «Право» освітнього ступеня «Магістр» проведена у 2018 році (наказ МОН України від 12.12.2018 р. №2996-Л) Сертифікат про акредитацію УД 10006937, 08/01/2019. Наказ МОН №13 08/01/2019
<b>Цикл/рівень</b>	Цикл другий / 7 рівень освіти, магістерський
<b>Передумови</b>	Вступ на навчання здійснюється на базі першого (бакалаврського) рівня вищої освіти зі спеціальностей 081 «Право» та 293 «Міжнародне право» за результатами Єдиного фахового вступного випробування. Умови вступу визначаються «Правилами прийому до Білоцерківського національного аграрного університету», затвердженими Вченою радою БНАУ
<b>Мова(и) викладання</b>	Українська / окремі модулі – англійською
<b>Термін дії освітньої програми</b>	22 грудня 2024 року
<b>Інтернет-адреса постійного розміщення опису освітньої програми</b>	<a href="http://www.btsau.edu.ua">www.btsau.edu.ua</a>
<b>2 – Мета освітньо-професійної програми</b>	
Магістерська програма забезпечить підготовку фахівців в галузі «Право», професійний і науковий потенціал яких буде сприяти розбудові правової держави, зміцнення законності та правопорядку в Україні, сприяти забезпеченню дотримання законів при здійсненні діяльності в сфері аграрного виробництва та землекористування. Випускники повинні демонструвати глибокі, наукові знання із правотворчої, правознавчої та правозахисної діяльності в цілому, а також на фаховому рівні, глибокі теоретичні, практичні та наукові знання в сфері аграрного, екологічного, природоресурсного та земельного права. Забезпечувати правову роботу установ, організацій, підприємств різних форм власності.	
<b>3 - Характеристика освітньо-професійної програми</b>	
<b>Галузь знань, спеціальність, спеціалізація</b>	Галузь знань 08 - Право Спеціальність 081 - Право
<b>Орієнтація освітньої програми</b>	Освітньо-професійна, прикладна
<b>Основний фокус освітньої програми та спеціалізації</b>	Спеціальні, міждисциплінарні, структуровані знання з дисциплін фундаментальної, наукової, професійної підготовки правознавців, а також оволодіння глибокими знаннями, які характеризують відповідні вміння,

	<p>комунікації, автономність та відповідальність щодо кваліфікації правовідносин в сфері аграрного та земельного права, аналізу нормативно-правових актів та інших джерел права, оцінки матеріалів судової та правозастосовної практики, підготовки юридичних документів</p>
<b>Особливості програми</b>	<p>У регіоні існує потреба у фахівцях галузі правозастосовної діяльності з питань правового регулювання організації та діяльності підприємств агропромислового комплексу, діяльності державних органів та органів місцевого самоврядування з питань володіння, користування та розпорядження земельними ресурсами.</p> <p>Пріоритетом даної освітньої програми є поглиблене вивчення професійно-орієнтованих соціально-гуманітарних дисциплін та ділової англійської мови; проведення частини занять з професійно-орієнтованих та вибіркових дисциплін англійською мовою. Окремі дисципліни та розділи освітньої програми спрямовані на підготовку спеціалістів для агропромислового комплексу.</p> <p>Студенти соціально-гуманітарного факультету (напрямок підготовки «Право») мають можливість засвоїти сучасні принципи правового регулювання суспільних відносин в Україні під час виробничої практики на підприємствах та в органах місцевого самоврядування Білоцерківського району, Київської області та України в цілому.</p>
<b>4 – Придатність випускників до працевлаштування та подальшого навчання</b>	
<b>Придатність до працевлаштування</b>	<p>Працевлаштування відповідно до Національного класифікатора України – Класифікатора професій (ДК 003:2010) на посади, які потребують наявності вищої освіти зі спеціальності 081 «Право»:</p> <p>1110 Законодавці,  1120.1 Вищі посадові особи органів державної виконавчої влади,  1120.2 Вищі посадові особи місцевих органів державної влади,  1120.3 Дипломатичні представники,  1120.4 Вищі посадові особи органів судової влади,  1141.1 Вищі посадові особи політичних партій,  1210.1 Керівники підприємств, установ та організацій,  1229.1 Керівні працівники апарату центральних органів державної влади,  1229.2 Керівні працівники апарату органів судової влади,  1229.3 Керівні працівники апарату місцевих органів державної влади,  1229.7 Керівники інших основних підрозділів в інших сферах діяльності,  1231 Керівники фінансових, бухгалтерських, економічних, юридичних та адміністративних підрозділів та інші керівники,  1238 Керівники проектів та програм,  1239 Керівники інших функціональних підрозділів,  1319 Керівники інших малих підприємств без апарату управління,  1474 Менеджери (управителі) у сфері досліджень та розробок,  1475.1 Менеджери (управителі) з права,  1478 Менеджери (управителі) у слідчій діяльності,  1479 Менеджери (управителі) з надання інших послуг юридичним особам,  2310.1 Професори та доценти,  2310.2 Інші викладачі університетів та вищих навчальних закладів,  2320 Викладачі середніх навчальних закладів,  2419.3 Професіонали державної служби,  2421.1 Наукові співробітники (правознавство),  2421.2 Адвокати та прокурори,  2422 Судді,  2423 Професіонали в галузі правоохоронної діяльності,  2424 Професіонали кримінально-виконавчої служби,  2429 Інші професіонали в галузі правознавства,  3432 Судові секретарі, виконавці та розпорядники,  3436.1 Помічники керівників підприємств, установ та організацій,  3436.3 Помічники керівників малих підприємств без апарату управління,</p>

	3441 Інспектори митної служби, 3442 Інспектори податкової служби, 345 Інспектори правоохоронних органів, кримінально-виконавчої служби, воєнізованої охорони, приватні детективи та фахівці з дізнання, 3450 Інспектори воєнізованої охорони та приватні детективи, 3451 Інспектори правоохоронних органів та фахівці із дізнання, 3452 Фахівці кримінально-виконавчої служби, 5162 Міліціонери, 5163 Працівники кримінально-виконавчої служби, 5169 Працівники захисних та охоронних служб
<b>Подальше навчання</b>	Право продовжити навчання за програмою третього (освітньо-наукового) рівня вищої освіти. Набуття додаткових кваліфікацій в системі післядипломної освіти.
<b>5 – Викладання та оцінювання</b>	
<b>Викладання та навчання</b>	Акцент програми зроблено на саморозвиток особистості, індивідуальній роботі в сфері організації та діяльності підприємств, які займаються сільськогосподарським виробництвом; груповій та індивідуальній роботі в сфері надання консалтингових послуг з питань правового регулювання аграрних та земельних правовідносин; аналізу та юридичного супроводу діяльності підприємств агропромислового комплексу; науково-освітній діяльності щодо визначення проблем та розробки шляхів вдосконалення аграрного та земельного законодавства. Ефективність практичних занять посилюється завдяки розв'язанню завдань проблемного характеру, індивідуалізації зазначених завдань відповідно до рівня підготовленості студентів, відпрацювання методик, що дозволяють якісно засвоювати матеріал освітніх компонентів. Практичне застосування отриманих знань та вмінь студенти апробують під час проходження виробничої практики в державних органах, органах місцевого самоврядування, на виробничих підприємствах агропромислового комплексу, в державних органах та органах місцевого самоврядування з питань регулювання земельних відносин. Інноваційним в освітньому процесі є викладання окремих дисциплін, та окремих модулів англійською мовою, що забезпечить доступ магістрантів та майбутніх фахівців до міжнародного досвіду з правничої діяльності.
<b>Оцінювання</b>	Презентації індивідуальних завдань, підготовка проектів юридичних документів на підставі практичних ситуаційних завдань, участь у круглих столах, семінарах з проблематики аграрних та земельних відносин, заліки, курсова робота, яка є частиною дипломного дослідження в магістерській роботі, звіт з виробничої практики, усні та письмові екзамени, комп'ютерне тестування, комплексний екзамен підсумкової атестації здобувачів вищої освіти із освітньо-професійних дисциплін, публічний захист магістерської роботи.
<b>6 – Програмні компетентності</b>	
<b>Інтегральна компетентність (ІК)</b>	Здатність розв'язувати задачі дослідницького та/або інноваційного характеру у сфері права.
<b>Загальні компетентності (ЗК)</b>	ЗК1. Здатність до абстрактного мислення, аналізу та синтезу. ЗК2. Здатність проводити дослідження на відповідному рівні. ЗК3. Здатність до пошуку, оброблення та аналізу інформації з різних джерел. ЗК4. Здатність до адаптації та дії в новій ситуації. ЗК5. Здатність спілкуватися іноземною мовою у професійній сфері як усно, так і письмово. ЗК6. Здатність генерувати нові ідеї (креативність). ЗК7. Здатність приймати обґрунтовані рішення.

	<p>ЗК8. Здатність спілкуватися з представниками інших професійних груп різного рівня (з експертами з інших галузей знань/видів економічної діяльності).</p> <p>ЗК9. Здатність працювати в міжнародному контексті.</p> <p>ЗК10. Здатність розробляти проекти та управляти ними.</p>
<b>Спеціальні (фахові, предметні) компетентності (СК)</b>	<p>СК1. Здатність застосовувати принципи верховенства права для розв'язання складних задач і проблем, у тому числі, у ситуаціях правової невизначеності.</p> <p>СК2. Здатність аналізувати та оцінювати вплив правової системи Європейського Союзу на правову систему України.</p> <p>СК3. Здатність аналізувати та оцінювати вплив Конвенції про захист прав людини та основоположних свобод, а також практики Європейського суду з прав людини на розвиток правової системи та правозастосування в Україні.</p> <p>СК4. Здатність оцінювати взаємодію міжнародного права та міжнародних правових систем з правовою системою України.</p> <p>СК5. Здатність використовувати сучасні правові доктрини та принципи у правотворчості та в процесі застосування інститутів публічного і приватного права, а також кримінальної юстиції.</p> <p>СК6. Здатність обґрунтовувати та мотивувати правові рішення, давати розгорнуту юридичну аргументацію.</p> <p>СК7. Здатність застосовувати знання та розуміння основних засад (принципів) та процедур судочинства в Україні.</p> <p>СК8. Здатність застосовувати медіацію та інші правові інструменти альтернативного позасудового розгляду та вирішення правових спорів.</p> <p>СК9. Здатність застосовувати міждисциплінарний підхід в оцінці правових явищ та правозастосовній діяльності.</p> <p>СК10. Здатність ухвалювати рішення у ситуаціях, що вимагають системного, логічного та функціонального тлумачення норм права, а також розуміння особливостей практики їх застосування.</p> <p>СК11. Здатність критично оцінювати ефективність представництва і захисту прав, свобод та інтересів клієнтів.</p> <p>СК12. Здатність розвивати та утверджувати етичні стандарти правничої діяльності, стандарти професійної незалежності та відповідальності правника.</p> <p>СК13. Здатність доносити до фахівців і нефахівців у сфері права інформацію, ідеї, зміст проблем та характер оптимальних рішень з належною аргументацією.</p> <p>СК14. Здатність самостійно готувати проекти нормативно-правових актів, обґрунтовувати суспільну обумовленість їх прийняття, прогнозувати результати їх впливу на відповідні суспільні відносини.</p> <p>СК15. Здатність самостійно готувати проекти актів правозастосування, враховуючи вимоги щодо їх законності, обґрунтованості та вмотивованості.</p>
<b>7 – Програмні результати навчання (ПРН)</b>	
<b>Соціально-гуманітарна ерудованість Дослідницькі навички Комунікація Професійна самоорганізація та використання інформаційних технологій Праворозуміння Правозастосування</b>	<ol style="list-style-type: none"> <li>1. Оцінювати природу та характер суспільних процесів і явищ, і виявляти розуміння меж та механізмів їх правового регулювання.</li> <li>2. Співвідносити сучасну систему цивілізаційних цінностей з правовими цінностями, принципами та професійними етичними стандартами.</li> <li>3. Проводити збір, інтегрований аналіз та узагальнення матеріалів з різних джерел, включаючи наукову та професійну літературу, бази даних, цифрові, статистичні, тестові та інші, та перевіряти їх на достовірність, використовуючи сучасні методи дослідження.</li> <li>4. Здійснювати презентацію свого дослідження з правової теми, застосовуючи першоджерела та прийоми правової інтерпретації складних комплексних проблем, що постають з цього дослідження, аргументувати висновки.</li> </ol>

	<p>5. Вільно спілкуватися правничою іноземною мовою (однією з офіційних мов Ради Європи) усно і письмово.</p> <p>6. Обґрунтовано формулювати свою правову позицію, вміти опонувати, оцінювати докази та наводити переконливі аргументи.</p> <p>7. Дискутувати зі складних правових проблем, пропонувати і обґрунтовувати варіанти їх розв'язання.</p> <p>8. Оцінювати достовірність інформації та надійність джерел, ефективно опрацьовувати та використовувати інформацію для проведення наукових досліджень та практичної діяльності.</p> <p>9. Генерувати нові ідеї та використовувати сучасні технології у наданні правничих послуг.</p> <p>10. Аналізувати взаємодію міжнародного права та міжнародно-правових систем з правовою системою України на основі усвідомлення основних сучасних правових доктрин, цінностей та принципів функціонування права.</p> <p>11. Використовувати передові знання і методики у процесі правотворення та правозастосування інститутів публічного та приватного права і кримінальної юстиції.</p> <p>12. Проводити порівняльно-правовий аналіз окремих інститутів права різних правових систем, враховуючи взаємозв'язок правової системи України з правовими системами Ради Європи та Європейського Союзу.</p> <p>13. Аналізувати та оцінювати практику застосування окремих правових інститутів.</p> <p>14. Обґрунтовувати правову позицію на різних стадіях правозастосування.</p> <p>15. Мати практичні навички розв'язання проблем, пов'язаних з реалізацією процесуальних функцій суб'єктів правозастосування.</p> <p>16. Брати продуктивну участь у розробці проектів нормативно-правових актів, обґрунтовувати суспільну обумовленість їх прийняття, прогнозувати результати їх впливу на відповідні суспільні відносини.</p> <p>17. Інтегрувати необхідні знання та розв'язувати складні задачі правозастосування у різних сферах професійної діяльності.</p>
<b>8 – Ресурсне забезпечення реалізації програми</b>	
<b>Кадрове забезпечення</b>	<p>Науково-педагогічні працівники, залучені до освітньо-професійної програми, є штатними співробітниками БНАУ. 100 % з них мають науковий ступінь, вчене звання та підтверджений рівень наукової і професійної активності. Формування професійних компетентностей забезпечують 94 % визнаних професіоналів з досвідом роботи за фахом. Частина лекцій з навчальних дисциплін освітньої програми проводять науково-педагогічні працівники з науковим ступенем доктора наук та вченим званням професора ( 20 %).</p>
<b>Матеріально-технічне забезпечення</b>	<p>Забезпеченість приміщеннями для проведення навчальних занять становить 12,8 м2 на одну особу, мультимедійне обладнання міститься в 30 % навчальних аудиторій і відповідає вимогам.</p> <p>Наявна вся необхідна соціально-побутова інфраструктура, забезпеченість здобувачів вищої освіти гуртожитком складає 70 %.</p> <p>В БНАУ на соціально-гуманітарному факультеті (напрямок підготовки «Право») є 1 локальна комп'ютерна мережа і 4 точки бездротового доступу до Інтернету (користування безлімітне).</p>
<b>Інформаційне та навчально-методичне забезпечення</b>	<p>Офіційний веб-сайт БНАУ містить інформацію про освітні програми, навчальну, наукову і виховну діяльність, структурні підрозділи, правила прийому, контакти. Читальний зал бібліотеки (1 шт. – 73 місця) мають доступ до мережі Інтернет. На платформі moodle <a href="http://teach.btsau.net.ua/">http://teach.btsau.net.ua/</a> розміщено матеріали навчально-методичного забезпечення даної освітньо-професійної програми.</p>



	<p>Фонд галузевого відділу наукової бібліотеки БНАУ містить 22537 примірників (21901 – навчальна, 636 – наукова література), 6 найменувань друкованих фахових періодичних наукових видань.</p> <p>Доступ до таких баз даних як «MIPP International», «PressReader», «SAGE», де здобувачі вищої освіти можуть користуватись періодичними фаховими науковими виданнями в електронній формі (в тому числі, англійською мовою) забезпечується участю бібліотеки у консорціумі ElibUkr. «Електронна бібліотека України: створення Центрів знань в університетах України».</p>
<b>9 – Академічна мобільність</b>	
<b>Національна кредитна мобільність</b>	На основі двосторонніх договорів між Білоцерківським національним аграрним університетом та закладами вищої освіти України.
<b>Міжнародна кредитна мобільність</b>	У рамках програми ЄС Еразмус+ на основі двосторонніх договорів між Білоцерківським національним аграрним університетом та закладами вищої освіти країн-партнерів <a href="https://btsau.edu.ua/uk/content/mizhnarodna-srivprasya-6">https://btsau.edu.ua/uk/content/mizhnarodna-srivprasya-6</a> Підписані угоди про співпрацю з академічних обмінів з такими університетами як: Afyon Kocatepe University (Туреччина), Ondokuz Mayıs University (Туреччина), Czech University of Life Sciences, Prague (Чехія), University of Debrecen (Угорщина), Slovak University of Agriculture in Nitra (Словаччина), University of Agriculture in Krakow (Польща), University of Maribor (Словенія), University of Ljubljana (Словенія), Поморська Академія (м. Слупськ, Польща).
<b>Навчання іноземних здобувачів вищої освіти</b>	Відповідно до «Правил прийому до Білоцерківського національного аграрного університету», затвердженими Вченою радою Білоцерківського національного аграрного університету.

## Перелік компонент освітньо-професійної програми та їх логічна послідовність

### 2.1. Перелік компонент ОПП

Код	Компоненти освітньої програми (навчальні дисципліни, курсові проекти (роботи), практики)	Кількість кредитів	Форма контролю
1	2	3	4
<b>1. ОБОВ'ЯЗКОВІ КОМПОНЕНТИ ОПП</b>			
ОК 1	Філософія права	5	Іспит
ОК2	Методологія та організація наукових досліджень у сфері права	5	Іспит
ОК 3	Ділова іноземна мова	5	Іспит
ОК 4	Природоохоронне право ЄС	5	Іспит
ОК 5	Правові основи зовнішньо-економічної діяльності суб'єктів агробізнесу	5	Іспит
ОК 6	Державно-правове регулювання аграрної сфери	5	Іспит
ОК 7	Сучасне загальноєвропейське кримінальне законодавство	5	Залік
ОК 8	Міжнародний захист цивільних прав	5	Іспит
ОК 9	Переговори і медіація	5	Іспит
ОК 10	Професійна практична підготовка	12	Залік
	Виробнича практика	8	Залік
<b>Всього</b>		<b>65</b>	
<b>2. ВИБІРКОВІ КОМПОНЕНТИ ОПП</b>			
ВК 1	Теорія і практика конституціоналізму	4	Іспит
ВК 2	Колізії в регулюванні і реалізації прав людини	4	Іспит
ВК 3	Міжнародне економічне право	4	Іспит
ВК 4	Міжнародні бізнес комунікації	4	Іспит
ВК 5	Міжнародне гуманітарне право	4	Залік
ВК 6	ІТ право	5	Залік
ВК 7	Договірне право	5	Залік
ВК 8	Патентне право	4	Залік
ВК 9	Кримінально-правова політика у сфері протидії корупції	4	Залік
ВК 10	Моніторинг та розслідування порушень прав людини	4	Залік
ВК 11	Правове регулювання реєстрації земельної нерухомості	4	Іспит
ВК 12	Земельний процес	4	Іспит
<b>Всього вибіркові компоненти ОПП</b>		<b>25</b>	
<b>Всього</b>		<b>90</b>	

### 2.2. Форми атестації здобувачів вищої освіти

Атестація випускників освітньої програми спеціальності 081 Право проводиться у формі Єдиного державного кваліфікаційного іспиту та завершується видачою документу встановленого зразка у порядку, визначеному Кабінетом Міністрів України.

### 2.3. Вимоги до наявності системи внутрішнього забезпечення якості вищої освіти

Важливим напрямком діяльності у БНАУ є створення й розвиток внутрішньої системи забезпечення якості освіти. Розроблено Політику БНАУ у сфері якості освіти і пакет документів, які регламентують її формування: «Про систему внутрішнього забезпечення якості освіти та освітньої діяльності в БНАУ», «Про порядок проведення внутрішніх аудитів системи забезпечення якості та здійснення коригувальних і запобіжних дій у БНАУ», «Про опитування щодо якості освітньої діяльності БНАУ», «Про групи зі змісту та якості освіти у БНАУ», «Про академічну доброчесність у БНАУ», «Етичний кодекс» (<https://btsau.edu.ua/uk/content/yakistosvity>, <https://btsau.edu.ua/uk/content/normatyvne-zabezpechennya>).

Представниками керівництва з якості є: в освітній діяльності – проректор з освітньої, виховної та міжнародної діяльності, науковій – проректор з наукової та інноваційної діяльності. З 2017 року навчально-методичний відділ координував у т.ч. питання моніторингу якості освіти, створюючи систему внутрішнього забезпечення якості вищої освіти. Розроблено процесну модель управління якістю в БНАУ (<https://btsau.edu.ua/en/content/quality-assurance>).

З 2020 року в університеті функціонує відділ забезпечення якості освіти, який організує і проводить систематичний моніторинг якості освіти й формує на цій основі рекомендації щодо вдосконалення освітнього процесу та молодіжної політики. З-поміж важливих заходів, спрямованих на функціонування системи внутрішнього забезпечення якості вищої освіти, працівники відділу розробляють інструментарій (матриці й графіки опитувань, анкети, форми он-лайн інтерв'ювання тощо) для проведення циклічних опитувань стейкхолдерів (НПП, здобувачів освіти, роботодавців, абітурієнтів, колишніх випускників), аналізують їх результати і забезпечують доступність для учасників з метою вдосконалення освітнього процесу (<http://btsau.edu.ua/uk/content/yakist-osvity>).

Метою опитування є визначення думки репрезентативної сукупності (групи) респондентів щодо якості освітньої діяльності в Університеті та на факультеті. Завданнями опитування є:

- отримання сукупної інформації щодо якості змісту й форм навчання за освітніми програмами, що реалізуються, а також стосовно інших процесів, що впливають на якість освітньої діяльності (умов навчання та ресурсів, зовнішніх факторів мотивації навчання, соціально-психологічних чинників освітнього процесу тощо);
- визначення ставлення здобувачів вищої освіти до діяльності науково-педагогічних працівників, у тому числі – застосування інноваційних освітніх технологій і засобів навчання в їх роботі;
- аналіз якісних показників взаємодії навчання з науковими дослідженнями, учасниками якого є різні суб'єкти освітньої діяльності;
- використання анкетування як одного з елементів моніторингу системи контролю якості освітнього процесу;
- підготовка аналітичних матеріалів з метою виявлення проблемних питань освітнього процесу в Університеті та надання інформації для формування рекомендацій щодо його удосконалення.

Рівні опитувань: «внутрішній аудит» освітньої діяльності (здобувач вищої освіти – викладач – кафедра – факультет); «зовнішній» моніторинг якості освіти (експертне опитування) на рівні факультету, Університету (визначена група респондентів – відділ забезпечення якості освіти – відділ навчально-методичної та виховної роботи – відділ акредитації та ліцензування/ приймальна комісія – ректорат). Групи респондентів – це здобувачі вищої освіти, викладачі, завідувачі кафедр, керівники структурних підрозділів Університету, випускники та роботодавці. Графік складається й коригується на навчальний рік (семестр).

У результаті циклічних і системних дій поступово формується культура якості. Для того, щоб учасники академічної спільноти відчували значущість свого залучення до системи забезпечення якості, на факультеті проводяться зустрічі з представниками ректорату, відділу забезпечення якості, які ознайомлюють учасників з новими тенденціями і викликами. На засіданнях кафедр і раді соціально-гуманітарного факультету, у групі зі змісту та якості освіти систематично обговорюються результати проведених діагностичних процедур, інші актуальні питання якості та її забезпечення. З метою удосконалення викладацької майстерності й ознайомлення з інноваційними викладацькими практиками викладачі відвідують пролонгований методико-психологічний семінар «Школа професійного розвитку», тематика якого оновлюється й коригується на запити викладачів. Розроблено й видано для НПП відповідні навчально-методичні матеріали: <http://btsau.edu.ua/uk/content/molodizhna-polityka>

Унаслідок системності дій, спрямованих на формування Політики БНАУ у сфері забезпечення якості освіти, для всіх суб'єктів освітньої діяльності БНАУ і факультетів передбачено:

- планово-просвітницькі та інформаційно-роз'яснювальні заходи з питань якості вищої освіти та академічної доброчесності;
- навчальні заходи (продовжений психолого-педагогічний семінар для НПП з актуальних питань розвитку освіти, сертифікаційні дистанційні курси, семінари для експертів освіти тощо);
- контрольно-коригувальні акції (опитування та анкетування, інтерв'ювання, тренінги, круглі столи й панельні дискусії з питань якості освіти та академічної доброчесності, аналіз робіт на дотримання правил академічної доброчесності за допомогою системи UNICHEK).

У ході формування внутрішньої системи забезпечення якості освіти на факультеті, окрім загально університетських процедур і заходів, здійснюється перегляд програми і результатів навчання, у тому числі – на основі взаємодії різних стейкхолдерів. До обговорення і коригування, обрання стратегії дій, прийняття управлінських рішень, спрямованих на якість освіти, долучаються – викладачі, здобувачі освіти, роботодавці, випускники факультету. Координацію процесів аналізу, оприлюднення результатів їх оцінювальних суджень про зміст програми навчання, форми викладання, важливі для розвитку компетентності тощо, на факультеті здійснює група зі змісту та якості освіти (Положення: [https://btsau.edu.ua/sites/default/files/Faculties/osvita/quality/polog\\_grupy\\_quality\\_bnau.pdf](https://btsau.edu.ua/sites/default/files/Faculties/osvita/quality/polog_grupy_quality_bnau.pdf)). До складу цієї групи входять представники зазначених груп стейкхолдерів.

Оцінювальні судження різних груп стейкхолдерів – це результати їхнього періодичного анкетування, інтерв'ювання, бліц-опитування (в режимах онлайн чи офлайн), а також безпосередньої участі в роботі групи зі змісту та якості освіти. Результатом роботи групи є прийняття рішень про: оприлюднення рекомендацій респондентів, вироблення стратегій впровадження змін чи перегляду змісту програми, форм навчання, методів оцінювання, інше.

#### 2.4. Перелік нормативних документів

1. Закон України «Про вищу освіту» (від 01.07.2014 № 1556-VII). – Режим доступу: <http://zakon4.rada.gov.ua/laws/show/1556-18>.
2. Закон України «Про освіту» (від 05.09.2017 № 2145-VIII). – Режим доступу: <http://zakon5.rada.gov.ua/laws/show/2145-19>.
3. Класифікатор професій: ДК 003: 2010 / [розроб.: М. Гаврицька та ін.]. – К.: Соцінформ: Держспоживстандарт України, 2010. – 746 с.
4. Наказ Міністерства освіти і науки України від 25.05.2016 № 567 «Про затвердження Переліку спеціалізацій підготовки здобувачів вищої освіти ступенів бакалавра та магістра за спеціальністю 035 «Філологія». – Режим доступу: <http://zakon2.rada.gov.ua/laws/show/z0825-16>.
5. Наказ Міністерства освіти і науки України від 01.06.2016 № 600 «Про затвердження та введення в дію Методичних рекомендацій щодо розроблення стандартів вищої освіти». – Режим доступу: <https://mon.gov.ua/storage/app/media/vishcha-osvita/rekomendatsii-1648.pdf>.
6. Постанова Кабінету Міністрів України від 23.11.2011 № 1341 «Про затвердження Національної рамки кваліфікацій». – <http://zakon4.rada.gov.ua/laws/show/1341-2011-p>.
7. Постанова Кабінету міністрів України від 29.04.2015 № 266 «Про затвердження переліку галузей знань і спеціальностей, за якими здійснюється підготовка здобувачів вищої освіти». – <http://zakon4.rada.gov.ua/laws/show/266-2015-p>.
8. Стандарт вищої освіти України від 17.08.2020 р. № 1053: за спеціальністю 081 «Право» для другого (магістерського) рівня вищої освіти. <https://mon.gov.ua/storage/app/media/vishcha-osvita/zatverdzeni%20standarty/12/21/081-pravo-bakalavr-1.pdf>

**2.5. Опис системи внутрішнього забезпечення якості вищої освіти в Білоцерківському національному аграрному університеті діє система внутрішнього забезпечення якості вищої освіти,**

https://btsau.edu.ua/sites/default/files/Faculties/osvita/normativne/polog\_vn\_syst\_qa\_bnau.pdf, що базується на таких нормативних документах

Стандарт ESG-2015	Нормативне забезпечення зовнішнє	Нормативне забезпечення внутрішньо-університетське
<p><b>1.1. Політика забезпечення якості.</b> Заклади повинні виробити політику щодо забезпечення якості, яка є публічною і становить частину їх стратегічного менеджменту. Внутрішні стейкхолдери повинні розробляти і втілювати цю політику через відповідні структури і процеси, залучаючи до цього зовнішніх стейкхолдерів</p> <p>Institutions should have a policy for quality assurance that is made public and forms part of their strategic management. Internal stakeholders should develop and implement this policy through appropriate structures and processes, while involving external stakeholders.</p>	<ul style="list-style-type: none"> <li>• Закон України «Про освіту» (розділ 5 (ст. 41 – 51);</li> <li>• Закон України «Про вищу освіту» (розділ V (ст. 16);</li> <li>• Методичні рекомендації щодо розроблення стандартів вищої освіти (наказ МОН України від 01.06.2016 № 600 (у редакції наказу Міністерства освіти і науки України від «21» грудня 2017 № 1648);</li> <li>• Указ Президента України «Про Положення про національний заклад (установу) України» (16.06.1996 р. № 451/95 із змінами);</li> <li>• Постанова Кабінету Міністрів України «Про затвердження Порядку та критеріїв надання закладу вищої освіти статусу національного, підтвердження чи позбавлення цього статусу» (22.11.2017 р. № 912);</li> <li>• Указ Президента України «Про заходи щодо забезпечення пріоритетного розвитку освіти в Україні» (2010 р. № 926/2010);</li> <li>• Стратегія реформування вищої освіти в Україні до 2020 р.;</li> <li>• Указ Президента України «Про Національну стратегію розвитку освіти в Україні на період до 2021 року» (25.06.2013 р. № 344/2013);</li> <li>• Розпорядження Кабінету Міністрів України «Про затвердження плану заходів з реалізації Національної стратегії розвитку освіти в Україні на період до 2021 року» (04.09.2013 р. № 686-р).</li> </ul>	<ul style="list-style-type: none"> <li>• Статут БНАУ</li> <li>• Стратегія розвитку Регіонального університетського центру Білоцерківського національного аграрного університету на 2020-2025 роки</li> <li>• Політика Білоцерківського національного аграрного університету у сфері якості</li> <li>• Положення про систему внутрішнього забезпечення якості освіти та освітньої діяльності в Білоцерківському національному аграрному університеті</li> <li>• Етичний кодекс університетської спільноти</li> <li>• Положення про порядок проведення внутрішніх аудитів системи забезпечення якості та здійснення коригувальних і запобіжних дій у Білоцерківському національному аграрному університеті</li> <li>• Положення про опитування щодо якості освітньої діяльності Білоцерківського національного аграрного університету</li> <li>• <a href="#">Положення про групи зі змісту та якості освіти в Білоцерківському національному аграрному університеті</a></li> <li>• <a href="#">Положення про академічну доброчесність у Білоцерківському національному аграрному університеті</a></li> <li>• <a href="#">Положення про комісію з питань етики та академічної доброчесності у Білоцерківському національному аграрному університеті</a></li> </ul>

		<ul style="list-style-type: none"> <li>• <a href="#">Положення про відділ маркетингу, ліцензування та акредитації Білоцерківського національного аграрного університету</a></li> <li>• <a href="#">Положення про відділ забезпечення якості вищої освіти Білоцерківського національного аграрного університету</a></li> <li>• <a href="#">Положення про моніторинг якості освітнього процесу в Білоцерківському національному аграрному університеті</a></li> </ul>
<p><b>1.2. Розроблення і затвердження програм.</b> Заклади повинні реалізовувати процеси розроблення і затвердження своїх програм. Програми слід розробляти такими, щоб вони відповідали визначеним для них цілям, включаючи заплановані результати навчання. Необхідно чітко визначити й озвучити кваліфікації, отримані в результаті навчання за програмою; вони повинні відповідати певному рівню національної рамки кваліфікацій вищої освіти, а отже й Рамці кваліфікацій Європейського простору вищої освіти</p> <p>Institutions should have processes for the design and approval of their programmes. The programmes should be designed so that they meet the objectives set for them, including the intended learning outcomes. The qualification resulting from a programme should be clearly specified and communicated, and refer to the correct level of the national qualifications framework for higher education and, consequently, to the Framework for Qualifications of the European Higher Education Area.</p>	<ul style="list-style-type: none"> <li>• Закон України «Про освіту» (ст. 33);</li> <li>• Закон України «Про вищу освіту» (п. 17 ч. 1 ст. 1, ч. 3 ст. 10, п. 8 ч.1 ст. 36);</li> <li>• Закон України «Про ліцензування видів господарської діяльності» від 02 березня 2015 р.;</li> <li>• Наказ МОН України від 16.09.2014 р. №1048 «Про затвердження Плану заходів МОН щодо виконання Закону України від 01.07.2014 р. №1556-VII «Про вищу освіту»;</li> <li>• Наказ МОН України від 26.01.2015 №47 «Про особливості формування навчальних планів на 2015/2016 навчальний рік»;</li> <li>• Наказ МОН України від 01 червня 2016 № 600 «Про затвердження та введення в дію Методичних рекомендацій щодо розроблення стандартів вищої освіти» (у редакції наказу Міністерства освіти і науки України від «21» грудня 2017 № 1648);</li> <li>• Лист МОН України від 13.03.2015 р. №1/9-126 «Щодо особливостей організації освітнього процесу та формування навчальних планів у 2015/2016 навчальному році»;</li> <li>• Лист МОН України від 28.04.2017 р. № 1/9-239 «Про примірний зразок освітньо-</li> </ul>	<ul style="list-style-type: none"> <li>• <a href="#">Положення про освітні програми в Білоцерківському національному аграрному університеті</a></li> <li>• <a href="#">Положення про систему внутрішнього забезпечення якості освіти та освітньої діяльності в Білоцерківському національному аграрному університеті</a></li> <li>• <a href="#">Положення про робочу програму навчальної дисципліни в Білоцерківському національному аграрному університеті</a></li> </ul>

	професійної програми для першого	
<p><b>1.3. Студентоцентроване навчання. Викладання та оцінювання.</b></p> <p>Заклади повинні забезпечити реалізацію програм таким чином, щоб заохотити студентів брати активну участь у розвитку освітнього процесу, а оцінювання студентів відображало цей підхід</p> <p>Institutions should ensure that the programmes are delivered in a way that encourages students to take an active role in creating the learning process, and that the assessment of students reflects this approach.</p>	<ul style="list-style-type: none"> <li>• Закон України «Про освіту» (ст. 58);</li> <li>• Закон України «Про вищу освіту» (п. 5, 6 ст. 40);</li> <li>• Постанова Кабінету Міністрів України від 28 грудня 2016 р.</li> <li>• № 1050 «Деякі питання стипендіального забезпечення»</li> </ul>	<ul style="list-style-type: none"> <li>• <a href="#">Положення про організацію освітнього процесу в Білоцерківському національному аграрному університеті</a></li> <li>• <a href="#">Положення про оцінювання результатів навчання здобувачів вищої освіти в Білоцерківському національному аграрному університеті</a></li> <li>• <a href="#">Положення про вибіркові навчальні дисципліни у Білоцерківському національному аграрному університеті</a></li> <li>• Положення про порядок ліквідації академічних заборгованостей у Білоцерківському національному аграрному університеті</li> <li>• <a href="#">Положення про опитування щодо якості освітньої діяльності Білоцерківського національного аграрного університету</a></li> <li>• <a href="#">Порядок використання коштів для надання матеріальної допомоги та заохочення студентів і аспірантів Білоцерківського національного аграрного університету</a></li> <li>• <a href="#">Правила призначення і виплати академічних та соціальних стипендій у Білоцерківському національному аграрному університеті</a></li> <li>• <a href="#">Положення про центр патріотичного та правового виховання молоді Білоцерківського національного аграрного університету</a></li> <li>• Положення про організацію стажування та виробничої практики студентів Білоцерківського національного аграрного університету за кордоном</li> <li>• Положення про порядок організації права на академічну мобільність у</li> </ul>

		<p>Білоцерківському національному аграрному університеті</p> <ul style="list-style-type: none"> <li>• <a href="#">Положення про порядок перезарахування освітніх компонентів освітніх програм, визначення академічної різниці та її ліквідації в Білоцерківському національному аграрному університеті</a></li> <li>• <a href="#">Положення про відрахування, поновлення, переведення та переривання навчання здобувачів вищої освіти Білоцерківського національного аграрного університету</a></li> </ul>
<p><b>1.4. Зарахування, навчання, визнання кваліфікацій і сертифікація студентів.</b> Заклади повинні послідовно застосовувати визначені наперед та опубліковані інструкції, що охоплюють усі стадії «життєвого циклу» студента, наприклад, зарахування, досягнення, визнання та атестацію</p> <p>Institutions should consistently apply pre-defined and published regulations covering all phases of the student “life cycle”, e.g. student admission, progression, recognition and certification.</p>	<ul style="list-style-type: none"> <li>• Закон України «Про вищу освіту» (ст. 6, 7, розділ VIII (ст. 44, 45, 46));</li> <li>• Постанова КМУ від 12.08.2015 р. № 579 «Про затвердження Положення про порядок реалізації права на академічну мобільність»;</li> <li>• Наказ МОН України від 06.06.1996 р. N 191/153 «Про затвердження Положення про академічні відпустки та повторне навчання в вищих закладах освіти»;</li> <li>• Положення про порядок переведення, відрахування та поновлення студентів вищих закладів освіти, затвержене наказом Міністерства освіти і науки України від 15.07.1996 р. № 245;</li> <li>• Постанова Кабінету Міністрів України від 31.03.2015 року № 193 «Про документи про вищу освіту (наукові ступені) державного зразка»;</li> <li>• Наказ МОН України від 12.05.2015 №525 «Про затвердження форм документів про вищу освіту (наукові ступені) державного зразка та додатків до них, зразка академічної довідки»</li> </ul>	<ul style="list-style-type: none"> <li>• <a href="#">Положення про організацію освітнього процесу в Білоцерківському національному аграрному університеті</a></li> <li>• <a href="#">Положення про практичну підготовку студентів Білоцерківського національного аграрного університету</a></li> <li>• <a href="#">Положення про робочу програму навчальної дисципліни в Білоцерківському національному аграрному університеті</a></li> <li>• Положення про організацію стажування та виробничої практики студентів Білоцерківського національного аграрного університету за кордоном</li> <li>• Правила прийому до закладу вищої освіти на відповідний рік</li> <li>• Положення про порядок організації права на академічну мобільність у Білоцерківському національному аграрному університеті</li> <li>• <a href="#">Положення про порядок визнання в Білоцерківському національному аграрному університеті результатів навчання, отриманих у неформальній освіті</a></li> <li>• <a href="#">Положення про оцінювання результатів навчання</a></li> </ul>



		<p><a href="#">здобувачів вищої освіти в Білоцерківському національному аграрному університеті</a></p> <ul style="list-style-type: none"> <li>• <a href="#">Положення про переведення здобувачів вищої освіти на вакантні місця державного замовлення в Білоцерківському національному аграрному університеті</a></li> <li>• Положення про створення та організацію роботи екзаменаційної (атестаційної) комісії в Білоцерківському національному аграрному університеті</li> <li>• <a href="#">Положення про диплом з відзнакою у Білоцерківському національному аграрному університеті</a></li> <li>• <a href="#">Положення про порядок перезарахування освітніх компонентів освітніх програм, визначення академічної різниці та її ліквідації в Білоцерківському національному аграрному університеті</a></li> <li>• <a href="#">Положення про відрахування, поновлення, переведення та переривання навчання здобувачів вищої освіти Білоцерківського національного аграрного університету</a></li> </ul>
<p><b>1.5. Викладацький склад.</b> Заклади повинні переконатись у компетентності своїх викладачів. Вони повинні застосовувати чесні і прозорі процеси щодо прийняття на роботу та розвитку персоналу</p> <p>Institutions should assure themselves of the competence of their teachers. They should apply fair and transparent processes for the recruitment and development of the staff.</p>	<ul style="list-style-type: none"> <li>• Закон України «Про освіту» (ст. 54, 57-61);</li> <li>• Закон України «Про вищу освіту» (ст. 52-60).</li> <li>• Постанова КМУ від 12 серпня 2015 р. № 579 «Про затвердження Положення про порядок реалізації права на академічну мобільність»;</li> <li>• Постанова КМ України від 19 серпня 2015 р. № 656 «Деякі питання реалізації статті 54 Закону України «Про вищу освіту»;</li> <li>• Постанова КМУ від 30.12.2015 р. № 1187 «Про затвердження Ліцензійних умов провадження освітньої діяльності закладів освіти</li> </ul>	<ul style="list-style-type: none"> <li>• Статут БНАУ</li> <li>• <a href="#">Колективний договір між адміністрацією та трудовим колективом Білоцерківського національного аграрного університету</a></li> <li>• <a href="#">Правила внутрішнього розпорядку для працівників Білоцерківського національного аграрного університету</a></li> <li>• <a href="#">Положення про планування, проведення та оцінювання відкритих занять викладачів у Білоцерківському національному аграрному університеті</a></li> <li>• <a href="#">Положення про систему внутрішнього забезпечення</a></li> </ul>

(Кадрові вимоги щодо забезпечення провадження освітньої діяльності у сфері вищої освіти розміщені у додатку 12 до Ліцензійних умов у підпунктах 1-16 пункту 5 приміток до вказаного додатку)»,

- Наказ МОН України від 24.01.2013 р. № 48 «Про затвердження Положення про підвищення кваліфікації та стажування педагогічних і науково-педагогічних працівників вищих навчальних закладів»;

- Наказ МОН України від 05.10.2015 № 1005 «Про затвердження Рекомендацій щодо проведення конкурсного відбору при заміщенні вакантних посад науково-педагогічних працівників та укладання з ними трудових договорів (контрактів)»;

- Наказ МОН України від 14.01.2016 № 13 «Про затвердження Порядку присвоєння вчених звань науковим і науково-педагогічним працівникам»;

- Типове положення про атестацію педагогічних працівників, затверджене наказом МОН України від 06.10.2010 р.

[якості освіти та освітньої діяльності в Білоцерківському національному аграрному університеті](#)

- [Положення про планування та облік роботи науково-педагогічних працівників в Білоцерківському національному аграрному університеті](#)

- [Етичний кодекс університетської спільноти](#)

- [Положення про академічну доброчесність у Білоцерківському національному аграрному університеті](#)

- [Положення про комісію з питань етики та академічної доброчесності у Білоцерківському національному аграрному університеті](#)

- [Положення про порядок присвоєння почесного звання «Почесний професор Білоцерківського національного аграрного університету»](#)

- [Положення про конкурс наукових проєктів на здобуття внутрішньоуніверситетських грантів Білоцерківського національного аграрного університету](#)

- [Положення про преміювання, встановлення доплат та надбавок, надання матеріальної допомоги, щорічної грошової винагороди та матеріальної допомоги на оздоровлення у Білоцерківському національному аграрному університеті](#)

- [Положення про уповноважений підрозділ \(особу\) з питань запобігання та виявлення корупції Білоцерківського національного аграрного університету](#)

- [Положення про рейтингове оцінювання діяльності науково-педагогічних працівників Білоцерківського](#)

		<p><a href="#">національного аграрного університету</a></p> <ul style="list-style-type: none"> <li>• Положення про підвищення кваліфікації та стажування науково-педагогічних працівників Білоцерківського національного аграрного університету</li> <li>• Положення про наставника академічної групи Білоцерківського національного аграрного університету</li> <li>• Положення про порядок заміщення посад (обрання і прийняття на роботу) науково-педагогічних (педагогічних) працівників Білоцерківського національного аграрного університету</li> <li>• Положення про порядок організації права на академічну мобільність у Білоцерківському національному аграрному університеті</li> </ul>
<p><b>1.6. Навчальні ресурси та підтримка студентів.</b> Заклади повинні мати відповідне фінансування для навчальної та викладацької діяльності, забезпечуючи адекватні та легкодоступні навчальні ресурси і підтримку студентів</p> <p>Institutions should have appropriate funding for learning and teaching activities and ensure that adequate and readily accessible learning resources and student support are provided.</p>	<ul style="list-style-type: none"> <li>• Закон України «Про освіту» (ст. 78)</li> <li>• Закон України «Про вищу освіту» (п.6. ст. 26);</li> <li>• Постанова КМУ від 30.12.2015 р. № 1187 «Про затвердження ліцензійних умов провадження освітньої діяльності закладів освіти»;</li> <li>• Постанова КМУ від 12 серпня 2015 р. № 579 «Про затвердження Положення про порядок реалізації права на академічну мобільність»</li> </ul>	<ul style="list-style-type: none"> <li>• <a href="#">Положення про стипендіальне забезпечення студентів у Білоцерківському національному аграрному університеті</a></li> <li>• <a href="#">Положення про навчальну лабораторію кафедри у Білоцерківському національному аграрному університеті</a></li> <li>• <a href="#">Положення про організацію навчально-методичної роботи в Білоцерківському національному аграрному університеті</a></li> <li>• <a href="#">Положення про робочу програму навчальної дисципліни в Білоцерківському національному аграрному університеті</a></li> <li>• <a href="#">Порядок супроводу навчання студентів з інвалідністю та інших маломобільних груп населення у Білоцерківському НАУ</a></li> <li>• <a href="#">Положення про відділ навчально-методичної та виховної роботи</a></li> </ul>

		<p><a href="#">Білоцерківського національного аграрного університету</a></p> <ul style="list-style-type: none"> <li>• <a href="#">Положення про Наукове товариство творчої молоді (НТТМ) Білоцерківського національного аграрного університету</a></li> <li>• <a href="#">Положення про наукову бібліотеку Білоцерківського національного аграрного університету</a></li> <li>• <a href="#">Положення про студентське самоврядування Білоцерківського національного аграрного університету</a></li> <li>• <a href="#">Положення про порядок перезарахування освітніх компонентів освітніх програм, визначення академічної різниці та її ліквідації в Білоцерківському національному аграрному університеті</a></li> <li>• <a href="#">Положення про наставника академічної групи Білоцерківського національного аграрного університету</a></li> <li>• <a href="#">Положення про організацію стажування та виробничої практики студентів Білоцерківського національного аграрного університету за кордоном</a></li> <li>• <a href="#">Положення про порядок організації права на академічну мобільність у Білоцерківському національному аграрному університеті</a></li> </ul>
<p><b>1.7. Управління інформацією.</b> Заклади повинні забезпечити збір, аналіз і використання відповідної інформації для ефективного управління своїми програмами та іншою діяльністю</p> <p>Institutions should ensure that they collect, analyse and use relevant information for the effective management of their programmes and other activities.</p>	<ul style="list-style-type: none"> <li>• Закон України «Про освіту» (ст. 79, 74)</li> <li>• Закону України «Про вищу освіту» (ст. 8);</li> <li>• Постанова КМУ від 13.07.2011 р. № 752 «Про створення Єдиної державної електронної бази з питань освіти»</li> </ul>	<ul style="list-style-type: none"> <li>- <a href="#">Положення про організацію освітнього процесу в Білоцерківському національному аграрному університеті</a></li> <li>• <a href="#">Положення про систему внутрішнього забезпечення якості освіти та освітньої діяльності в Білоцерківському національному аграрному університеті</a></li> <li>• <a href="#">Положення про групи зі змісту та якості освіти в Білоцерківському</a></li> </ul>

		<p><a href="#">національному аграрному університеті</a></p> <ul style="list-style-type: none"> <li>• Положення про систему управління навчанням Moodle в Білоцерківському національному аграрному університеті</li> <li>• <a href="#">Положення про оцінювання результатів навчання здобувачів вищої освіти в Білоцерківському національному аграрному університеті</a></li> <li>• Положення про факультет Білоцерківського національного аграрного університету</li> <li>• <a href="#">Положення про кафедру у Білоцерківському національному аграрному університеті</a></li> <li>• <a href="#">Положення про відділ маркетингу, ліцензування та акредитації Білоцерківського національного аграрного університету</a></li> <li>• <a href="#">Положення про редакційно-видавничий відділ Білоцерківського національного аграрного університету</a></li> <li>• <a href="#">Положення про наукову бібліотеку Білоцерківського національного аграрного університету</a></li> </ul>
<p><b>1.8. Публічна інформація.</b> Заклади повинні публікувати зрозумілу, точну, об'єктивну, своєчасну та легкодоступну інформацію про свою діяльність, включаючи програми</p> <p>Institutions should publish information about their activities, including programmes, which is clear, accurate, objective, up-to date and readily accessible.</p>	<ul style="list-style-type: none"> <li>• Закон України «Про освіту» (ст. 30);</li> <li>• Закон України «Про вищу освіту» ч. 2 ст. 16, п.п.4 п.3 ст.32, ст. 79;</li> <li>• Закон України «Про інформацію»;</li> <li>• Закон України «Про доступ до публічної інформації»</li> </ul>	<ul style="list-style-type: none"> <li>• <a href="#">Положення про систему внутрішнього забезпечення якості освіти та освітньої діяльності в Білоцерківському національному аграрному університеті</a></li> </ul>
<p><b>1.9. Поточний моніторинг і періодичний перегляд програм.</b> Заклади повинні проводити моніторинг і періодичний перегляд програм, щоб гарантувати, що вони досягають встановлених для них цілей і відповідають потребам студентів і</p>	<ul style="list-style-type: none"> <li>• Закону України «Про вищу освіту» (п.2 ч. 2 ст. 16)</li> </ul>	<ul style="list-style-type: none"> <li>• <a href="#">Положення про організацію освітнього процесу в Білоцерківському національному аграрному університеті</a></li> <li>• <a href="#">Положення про освітні програми в Білоцерківському</a></li> </ul>

<p>суспільства. Ці перегляди повинні вести до безперервного вдосконалення програми. Про будь-які дії, заплановані або вжиті як результат перегляду, слід інформувати всі зацікавлені сторони</p> <p>Institutions should monitor and periodically review their programmes to ensure that they achieve the objectives set for them and respond to the needs of students and society. These reviews should lead to continuous improvement of the programme. Any action planned or taken as a result should be communicated to all those concerned.</p>		<p><a href="#">національному аграрному університеті</a></p> <ul style="list-style-type: none"> <li>• <a href="#">Положення про систему внутрішнього забезпечення якості освіти та освітньої діяльності в Білоцерківському національному аграрному університеті</a></li> <li>• <a href="#">Положення про групи зі змісту та якості освіти в Білоцерківському національному аграрному університеті</a></li> <li>• <a href="#">Положення про оцінювання результатів навчання здобувачів вищої освіти в Білоцерківському національному аграрному університеті</a></li> <li>• <a href="#">Положення про моніторинг якості освітнього процесу в Білоцерківському національному аграрному університеті</a></li> </ul>
<p><b>1.10. Циклічне зовнішнє забезпечення якості.</b> Заклади повинні проходити зовнішнє забезпечення якості відповідно до ESG на циклічній основі.</p> <p>Institutions should undergo external quality assurance in line with the ESG on a cyclical basis.</p>	<ul style="list-style-type: none"> <li>• Закон України «Про освіту» (ст. 46, 48, 49);</li> <li>• Закон України «Про вищу освіту» (ст. 24, ст. 25);</li> <li>• Закон України «Про ліцензування видів господарської діяльності»;</li> <li>• Постанова КМУ № 1187 від 30.12.2015 р. «Про затвердження Ліцензійних умов провадження освітньої діяльності закладів освіти».</li> </ul>	<ul style="list-style-type: none"> <li>• <a href="#">Положення про систему внутрішнього забезпечення якості освіти та освітньої діяльності в Білоцерківському національному аграрному університеті</a></li> </ul>

**2.6. Структурно-логічна схема підготовки магістрів освітньо-професійної програми підготовки «Право»**

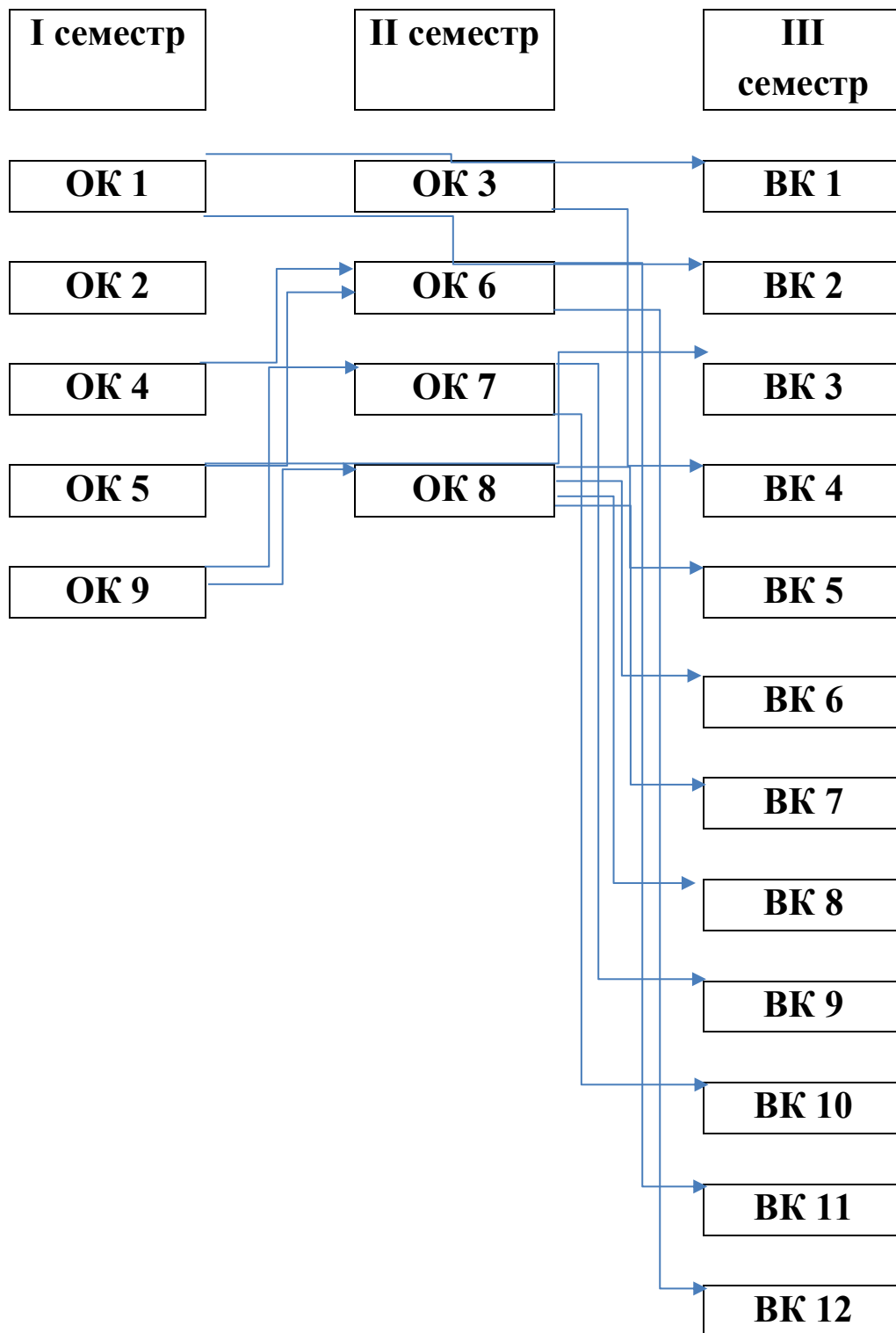

### 3. Матриця відповідності програмних компетентностей компонентам ОПП

Компетентності		ОК 01	ОК 02	ОК 03	ОК 04	ОК 05	ОК 06	ОК 07	ОК 08	ОК 09	ОК 10	ВК 1	ВК 2	ВК 3	ВК 4	ВК 5	ВК 6	ВК 7	ВК 8	ВК 9	ВК 10	ВК 11	ВК 12	
Загальні компетентності (ЗК)	01	*								*		*	*											
	02		*				*						*											
	03	*	*		*	*	*	*	*	*	*	*	*	*		*	*					*		
	04			*						*	*				*									
	05			*	*									*	*									
	06	*	*									*	*											
	07					*				*	*							*						*
	08				*	*	*	*		*	*				*	*	*	*		*	*		*	*
	09				*	*	*	*	*	*					*	*	*	*						
	10		*		*	*	*	*	*	*	*												*	*
Спеціальні (фахові) компетентності (СК)	01	*								*		*	*											
	02				*	*		*	*					*										
	03	*			*			*	*	*										*	*			
	04				*	*		*	*					*	*	*	*							
	05	*			*	*	*	*	*			*	*			*	*	*	*	*	*	*	*	*
	06	*	*							*	*				*			*				*	*	*
	07	*						*	*												*		*	*
	08								*	*														*
	09	*	*									*			*	*	*							
	10					*	*	*				*	*					*		*			*	*
	11								*	*												*	*	*
	12	*									*	*	*		*						*	*		
	13			*		*	*									*		*						
	14		*																		*		*	
	15				*	*	*	*	*	*	*								*	*		*	*	*



**4. Матриця забезпечення програмних результатів навчання (РН) відповідними компонентами освітньо-професійної програми «Право»**

Програмні результати навчання (РН)	ОК 01	ОК 02	ОК 03	ОК 04	ОК 05	ОК 06	ОК 07	ОК 08	ОК 09	ОК 10	ВК 1	ВК 2	ВК 3	ВК 4	ВК 5	ВК 6	ВК 7	ВК 8	ВК 9	ВК 10	ВК 11	ВК 12	
	01	*			*	*		*	*			*	*	*						*	*		*
02	*						*	*			*	*		*						*	*		
03		*								*									*	*			
04		*		*	*	*	*	*		*			*		*	*			*	*			
05			*	*										*									
06	*	*							*	*	*	*		*									
07	*								*					*					*			*	
08		*					*	*	*	*					*	*				*			
09	*								*			*		*					*				
10				*	*	*	*	*					*	*			*						
11				*	*	*	*	*	*	*		*			*	*	*	*	*	*	*	*	*
12				*	*		*	*					*						*	*	*	*	*
13							*	*	*	*	*	*	*		*	*	*	*	*	*	*	*	*
14				*	*	*			*						*	*	*	*	*	*	*	*	*
15								*	*												*	*	*
16		*																	*		*		
17				*	*	*	*	*	*	*							*	*		*	*	*	*